

Rejillas y Productos Moldeados de Fibra de Vidrio

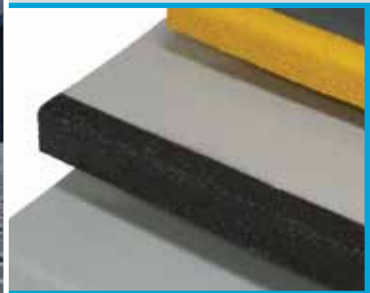

Construyendo un Mundo Duradero

SOLUCIONES COMPUESTAS DE ALTO RENDIMIENTO

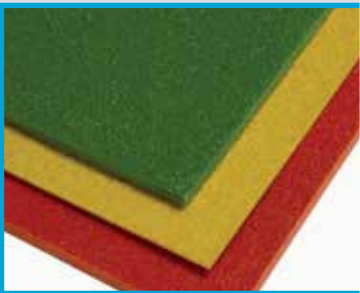

Productos Moldeados de Fibra de Vidrio

Introducción

Combinando una extraordinaria resistencia a la corrosión, solidez, durabilidad y seguridad; Fibergrate Composite Structures Inc. establece los estándares para productos moldeados de plástico reforzado con fibra de vidrio (FRP). Con más de diez resinas de fabricación especial, los productos de Fibergrate han demostrado ofrecer años de servicio confiable, aún en ambientes altamente corrosivos, condiciones que causan un rápido deterioro en los productos tradicionales como metal y madera.



Los productos de Fibergrate son ligeros y fáciles de armar. El ahorro en mano de obra y equipo, frecuentemente hacen que el costo total de instalación de los productos de FRP de Fibergrate sea comparable con los del acero. Combinando el ahorro en la instalación, un bajo mantenimiento, larga duración y seguridad para el trabajador, los productos de Fibergrate ofrecen un costo de ciclo de vida significativamente más bajo que el de los productos metálicos.

La línea de rejillas moldeadas de Fibergrate® incluyen rejillas moldeadas para diversas aplicaciones, rejilla de alta capacidad de carga Fibergrate® para el tráfico de H-20 y montacargas, Micro-Mesh® para pisos de acceso, muelles y cubiertas, Airmesh® para recubrimientos y la rejilla Multigrad®. Para aplicaciones que requieren un pasillo sólido, Fibergrate también cuenta con los paneles estructurales para piso Fiberplate® y la rejilla cubierta Fibergrate®. Las soluciones para escaleras incluyen escalones Fibertred® para uso industrial y comercial, cubiertas de escalones para aplicaciones arquitectónicas y escalones cubiertos para escaleras ya existentes. Las superficies ergonómicas de trabajo incluyen las plataformas Safe-T-Span®, disponibles en diferentes alturas, adaptables a los tapetes ergonómicos de trabajo. Fibergrate ahora ofrece la rejilla moldeada FGI-AM con Microban, que se incorpora a la resina para prevenir el crecimiento de bacterias causantes de olores y manchas las superficies de la industria de alimentos y bebidas.



La línea de productos moldeados y los servicios integrales de Fibergrate, ofrecen una variedad de soluciones para diversas aplicaciones.

Mercados de Fibergrate

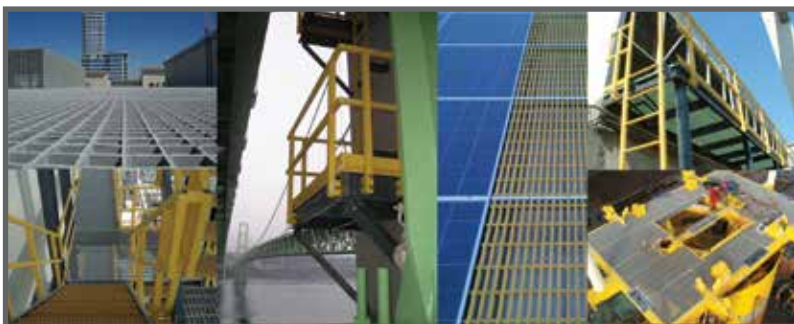

- Arquitectónico
- Puentes y Autopistas
- Químico
- Comercial
- Alimentos y Bebidas
- Manufactura
- Metales y Minería
- Microelectrónicos
- Petróleo y Gas
- Farmacéutico
- Energía
- Celulosa y Papel
- Recreativo
- Telecomunicaciones
- Transporte
- Agua y Aguas Residuales

Beneficios de Fibergrate®

¿Por qué usar FRP?



Resistencia a la Corrosión: Los productos moldeados de fibra de vidrio de Fibergrate® son reconocidos por su habilidad de brindar resistencia a la corrosión ante la exposición de entornos extremos y productos químicos.



Antiderrapante: Los meniscos y la arenilla integralmente aplicada sobre los productos moldeados de Fibergrate, ofrecen una inigualable superficie antiderrapante, mejorando la seguridad de los trabajadores.



Poco Mantenimiento: Las propiedades anticorrosivas de la rejilla y otros productos de FRP, reducen o eliminan la necesidad de arenar, lijar o pintar. Los productos también son fáciles de limpiar con una hidro lavadora de alta presión.



Retardante al Fuego: Muchos de los productos de Fibergrate están diseñados para tener un índice de propagación de fuego de 25 o menos de acuerdo con la ASTM E-84, cumpliendo también con los requerimientos de autoextinción de ASTM D-635.



Altamente Resistente en Proporción al Peso: Con menos de la mitad del peso que la rejilla de acero, permitiendo el fácil manejo para el acceso debajo del nivel del suelo e instalación sin equipos pesados y menos mano de obra.



No Conduce Electricidad ni Calor: Por seguridad, la fibra de vidrio no conduce electricidad y tiene un bajo grado de conductividad térmica, lo cual da como resultado un producto más cómodo cuando se produce un contacto físico.



Resistente a Impactos: Los productos moldeados de Fibergrate muestran una resistencia a impactos superior a la de las rejillas de acero.



Bajo Costo de Instalación: Debido a que son fáciles de armar y a su peso ligero, las rejillas moldeadas de FRP eliminan la necesidad de emplear equipo especial para elevar materiales pesados.



Larga Duración: Los productos de fibra de vidrio ofrecen excelente durabilidad y resistencia a la corrosión, por lo que pueden ser utilizados en condiciones extremas, ofreciendo una larga vida útil comparada con los materiales tradicionales.



Certificación por la Norma 61 de la NSF®:

Las rejillas moldeadas de Fibergrate están disponibles en forma de molde en todo tipo de patrones y grosores, con excepción de Ecograte y los paneles o tableros de Micro-Mesh de 4X12. Estas rejillas moldeadas complementan toda la línea de perfiles estructurales de fibra de vidrio NSF Standard 61- Certified Dynaform®, sistemas de barandales y escaleras FRP Dynarail, y rejillas pultruidas Safe-T- Span ensambladas con las partes NSF Standard 61-Certified.



Seguridad Contra Metales Pesados:





La Agencia de Protección Ambiental (EPA), la Administración de Seguridad y Salud Ocupacionales (OSHA) y otros organismos reguladores creados para proteger nuestras vidas y nuestros recursos naturales han hecho más rigurosa la legislación para controlar los metales pesados como el plomo, el cromo y el cadmio, entre otros, en todos los productos en los que la exposición constituya un riesgo para la salud. En Fibergrate Composite Structures Inc. apoyamos esta legislación reforzada y llevamos más de 20 años evaluando de manera voluntaria nuestros productos para detectar metales pesados; minimizándolos o eliminándolos de nuestros productos.

Índice de Contenido:

Tabla de Selección de Rejillas Moldeadas	P. 4
Detalles de Rejillas	P. 4-6
Resinas	P. 7
Superficies/Opciones	P. 8
Tablas de Carga de Rejillas Moldeadas	P. 9-11
Rejilla de Alta Capacidad de Carga	P. 12-13
Soluciones para Escaleras	P. 14-15
Placa para Pisos	P. 16
Accesorios/Productos Complementarios	P. 17
Otros Productos Moldeados	P. 18
Guía de Resistencia Química	P. 19

Selección y Detalle de Rejillas Moldeadas

Rejillas Moldeadas Fibergrate®

Marca	Profundidad	Malla	Tamaños Estándar de Paneles	Peso por Pie Cuadrado	Área Abierta
Airmesh®	1/2"	1-1/2" x 1-1/2" cuadrada	4' x 8' (cuadrado sin capacidad de carga)	0.8 lb	87%
Multigrid®	1/2"	2" x 2" cuadrada	4' x 12', 4' x 15' (debe estar completamente apoyado)	1.0 lb	82%
Fibergrate®	5/8"	1" x 4" rectangular	12' x 4'	2.0 lb	58%
Fibergrate	3/4"	1" x 4" rectangular	10' x 3', 8' x 4'	2.5 lb	69%
Fibergrate	3/4"	1-1/2" x 1-1/2" cuadrada	3' x 10', 4' x 8', 4' x 12'	2.0 lb	70%
Micro-Mesh® 	1"	Parte superior 3/4" cuadrada, parte inferior 1-1/2" cuadrada	4' x 12'	2.9 lb	44.4%
Ecograte®62 	1"	3/4" x 4" rectangular	4' x 12'	3.0 lb	62%
Fibergrate	1"	1" x 4" rectangular	10' x 3', 8' x 4'	2.5 lb	69%
Fibergrate	1"	1-1/2" x 1-1/2" cuadrada	3' x 10', 4' x 8', 4' x 12'	2.5 lb	70%
Fibergrate	1"	2" x 2" cuadrada	4' x 12'	1.7 lb	76%
Fibergrate	1-1/4"	1-1/2" x 1-1/2" cuadrada	3' x 10', 4' x 8', 4' x 12', 5' x 10'	3.2 lb	70%
Fibergrate	1-1/2"	1-1/2" x 1-1/2" cuadrada	3' x 10', 4' x 8', 4' x 12', 5' x 10'	3.8 lb	70%
Alta Carga 	1-1/2"	1" x 2" rectangular	6' x 4', 4' x 8'	6.2 lb	48%
Micro-Mesh®	1-1/2"	Parte superior 3/4" cuadrada, parte inferior 1-1/2" cuadrada	2' x 2', 4' x 12'	4.5 lb	44.4%
Fibergrate	2"	2" x 2" cuadrada	4' x 12'	4.0 lb	72%
Alta Carga 	2"	1" x 2" rectangular	6' x 4', 4' x 8'	8.4 lb	48%

Consulte la página 8 para ver las opciones de superficie..

Detalles de Rejilla

Airmesh® Malla Cuadrada con 1/2" de Profundidad x 1-1/2"

N. de Barras/Pie de Ancho	Ancho Barra de Carga	Área Abierta	Centro Barras de Carga	Peso Aproximado
8	1/8"	87%	1-1/2"	0.8 psf

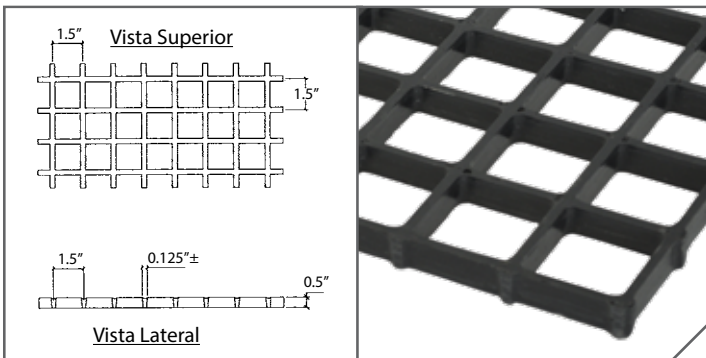

Diseñado únicamente para aplicaciones de filtrado.

Multigrid® Malla Cuadrada con 1/2" de Profundidad x 2"

N. de Barras/Pie de Ancho	Ancho Barra de Carga	Área Abierta	Centro Barras de Carga	Peso Aproximado
6	3/16"	82%	2"	0.96 psf

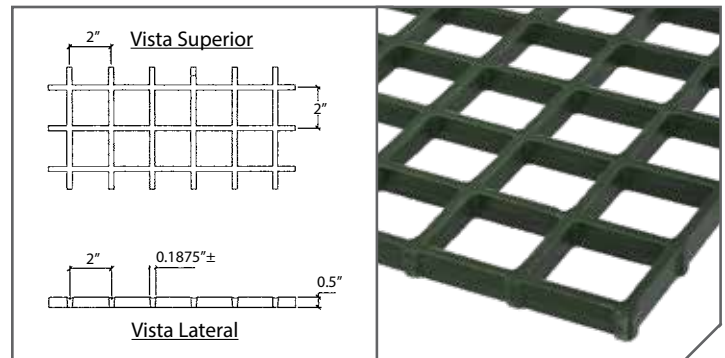

Debe estar completamente apoyado en aplicaciones de superficies transitables

Selección y Detalle de Rejillas Moldeadas

Micro-Mesh® Malla Superior Cuadrada con 1" y 1-1/2" de Profundidad x 3/4"

Profundidad	Malla Superior Cuadrada	Tamaño del Panel	N. de Barras/Pie de Ancho	Ancho Barra de Carga	Área Abierta	Centro Barras de Carga	Peso Aproximado
1"	3/4"	4' x 12'	8	1/4"	44.4%	1-1/2"	2.9 psf
1-1/2"	3/4"	4' x 12'	8	1/4"	44.4%	1-1/2"	4.5 psf

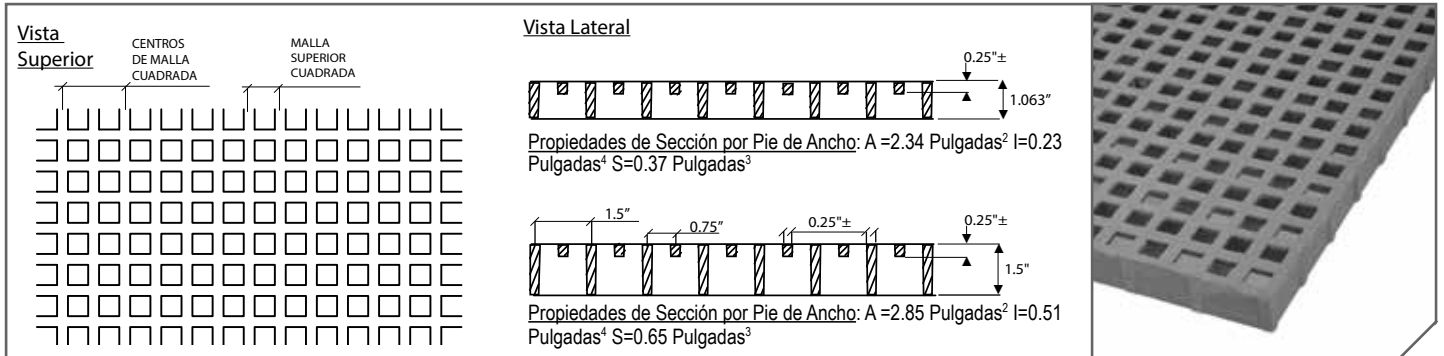

Malla Rectangular con 5/8" de Profundidad x 1" x 4" *

N. de Barras/Pie de Ancho	Ancho Barra de Carga	Área Abierta	Centro Barras de Carga	Peso Aproximado
12	5/16"	58%	1"	1.98 psf

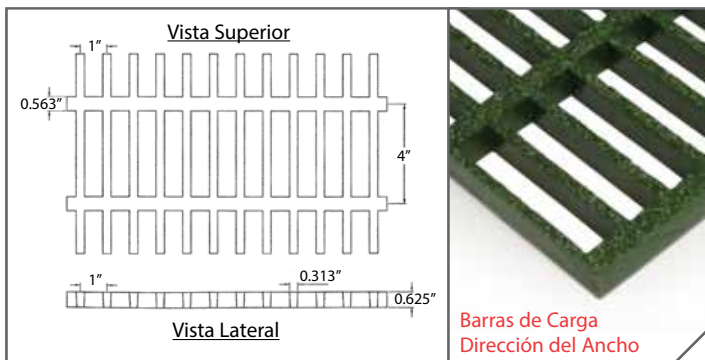

Propiedades de Sección por Pie de Ancho: $A = 2.11$ Pulgadas² $I = 0.07$ Pulgadas⁴ $S = 0.22$ Pulgadas³

*No disponible con acabado menisco (solo granulado)

Malla Rectangular con 1" de Profundidad x 1" x 4" *

Tamaños de Paneles	No. de Barras/Pie de Ancho	Ancho Barra de Carga	Ancho Barra de Unión	Área Abierta	Centro Barras de Carga	Peso Aproximado
Diseño A 10' x 3' / 8' x 4'	12	1/4"	3/8"	69%	1"	2.5 psf

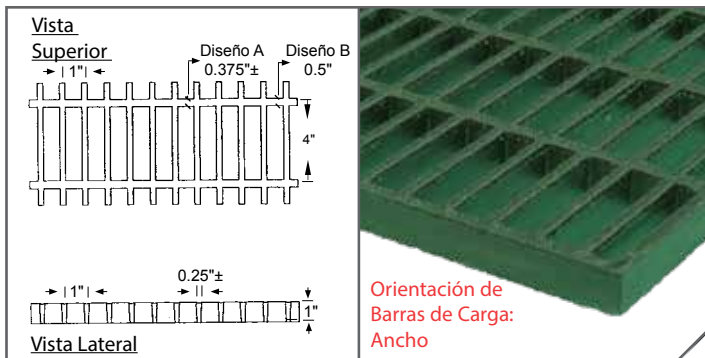

Propiedades de Sección por Pie de Ancho: $A = 2.57$ Pulgadas² $I = 0.22$ Pulgadas⁴ $S = 0.43$ Pulgadas³

Ecograte®62 Malla Rectangular con 1" de Profundidad x 3/4" x 4"



N. de Barras/Pie de Ancho	Ancho Barra de Carga	Área Abierta	Centro Barras de Carga	Peso Aproximado
16	1/4"	62%	3/4"	3.0 psf

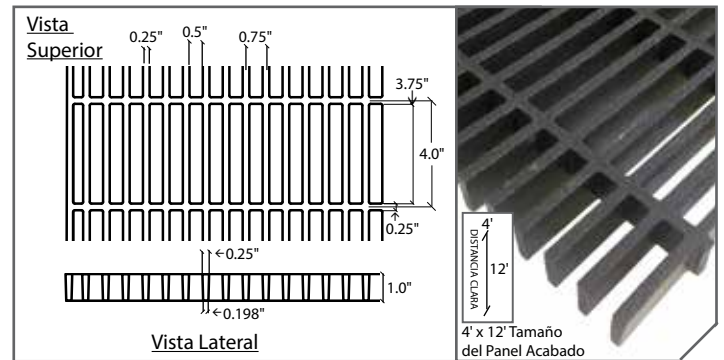

Propiedades de Sección por Pie de Ancho: $A = 3.58$ Pulgadas² $I = 0.298$ Pulgadas⁴ $S = 0.573$ Pulgadas³

Malla Cuadrada con 1" de Profundidad x 1-1/2"

N. de Barras/Pie de Ancho	Ancho Barra de Carga	Área Abierta	Centro Barras de Carga	Peso Aproximado
8	1/4"	70%	1-1/2"	2.5 psf

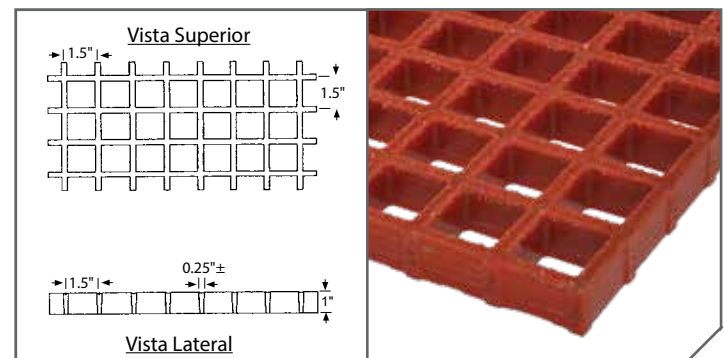

Propiedades de Sección por Pie de Ancho: $A = 1.71$ Pulgadas² $I = 0.14$ Pulgadas⁴ $S = 0.29$ Pulgadas³

Detalles de Rejillas Moldeadas

Malla Cuadrada con 1" de Profundidad x 2"

N. de Barras/Pie de Ancho	Ancho de Barra de Carga	Área Abierta	Centro Barras de Carga	Peso Aproximado
6	0.3"	76%	2"	1.7 psf

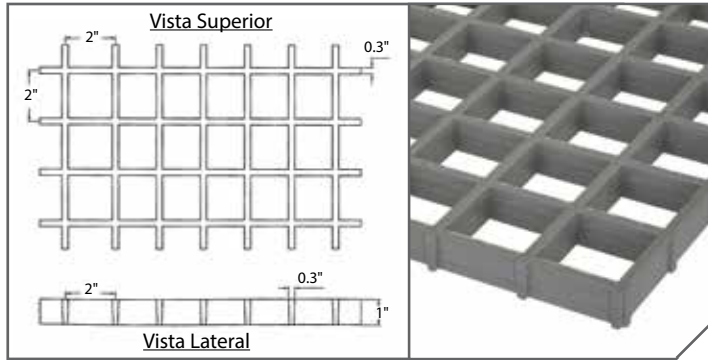

Propiedades de Sección por Pie de Ancho: $A = 1.27$ Pulgadas²
 $I = 0.11$ Pulgadas⁴ $S = 0.21$ Pulgadas³

Malla Cuadrada con 1-1/4" de Profundidad x 1-1/2" *

N. de Barras/Pie de Ancho	Ancho de Barra de Carga	Área Abierta	Centro Barras de Carga	Peso Aproximado
8	1/4"	70%	1-1/2"	3.2 psf

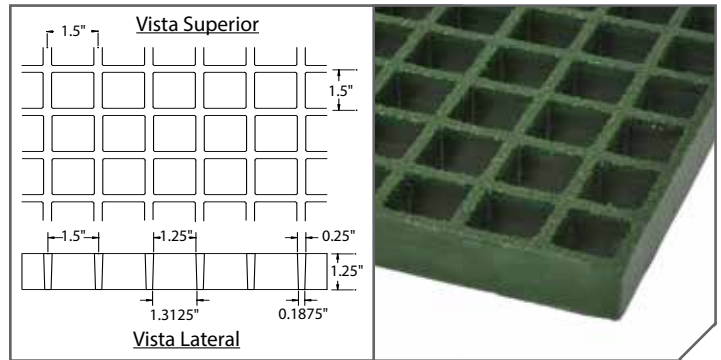

Propiedades de Sección por Pie de Ancho: $A = 2.16$ Pulgadas²
 $I = 0.32$ Pulgadas⁴ $S = 0.48$ Pulgadas³

*No disponible con acabado menisco (solo granulado)

Malla Cuadrada con 1-1/2" de Profundidad x 1-1/2"

N. de Barras/Pie de Ancho	Ancho de Barra de Carga	Área Abierta	Centro Barras de Carga	Peso Aproximado
8	1/4"	70%	1-1/2"	3.8 psf

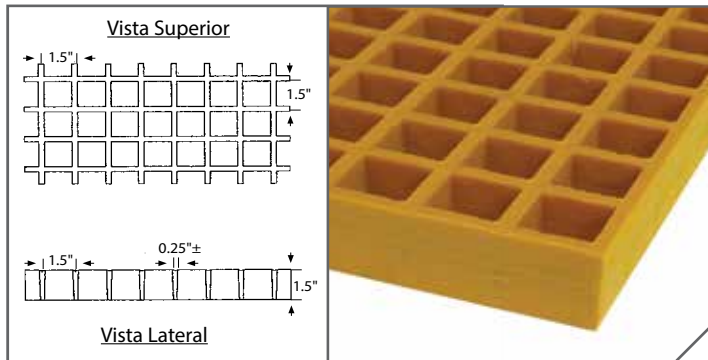

Propiedades de Sección por Pie de Ancho: $A = 2.85$ Pulgadas² $I = 0.51$ Pulgadas⁴ $S = 0.65$ Pulgadas³

Malla Rectangular Alta Carga con 1-1/2" de Profundidad x 1" x 2"

N. de Barras/Pie de Ancho	Ancho de Barra de Carga	Área Abierta	Centro Barras de Carga	Peso Aproximado
12	0.43"	48%	1"	6.2 psf

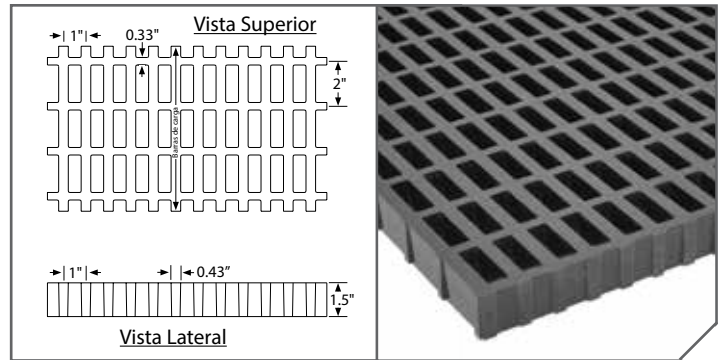

Propiedades de Sección por Pie de Ancho: $A = 7.45$ Pulgadas²
 $I = 1.39$ Pulgadas⁴ $S = 1.80$ Pulgadas³

Malla Cuadrada con 2" de Profundidad x 2"

N. de Barras/Pie de Ancho	Ancho de Barra de Carga	Área Abierta	Centro Barras de Carga	Peso Aproximado
6	0.3"	72%	2"	4.0 psf

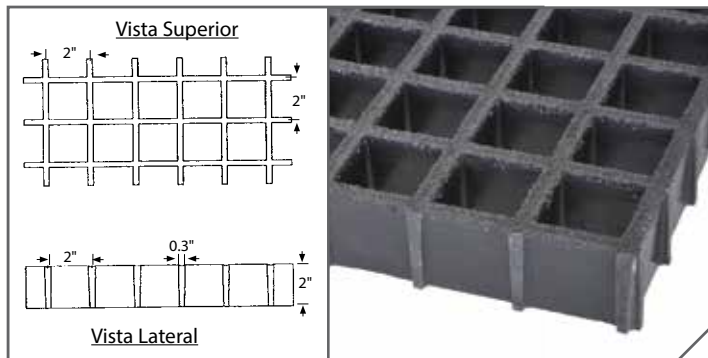

Propiedades de Sección por Pie de Ancho: $A = 2.88$ Pulgadas²
 $I = 0.96$ Pulgadas⁴ $S = 0.94$ Pulgadas³

Malla Rectangular Alta Carga 2" de Profundidad x 1" x 2"

N. de Barras/Pie de Ancho	Ancho de Barra de Carga	Área Abierta	Centro Barras de Carga	Peso Aproximado
12	0.48"	48%	1"	8.4 psf

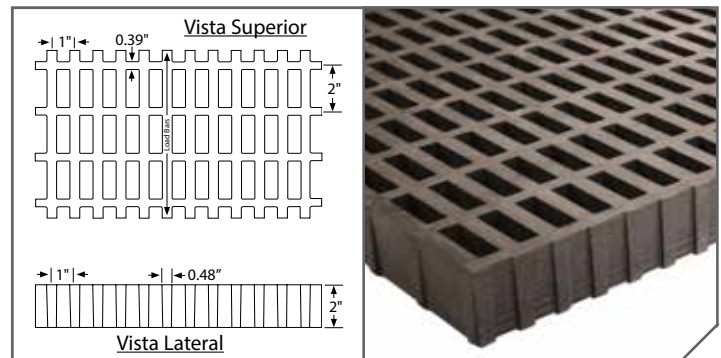

Propiedades de Sección por Pie de Ancho: $A = 10.26$ Pulgadas²
 $I = 3.4$ Pulgadas⁴ $S = 3.27$ Pulgadas³

Resinas para Rejillas Moldeadas

La corrosión en el lugar de trabajo afecta negativamente a sus resultados. Cada año, los ejecutivos de plantas industriales eliminan los costosos problemas de mantenimiento relacionados con la corrosión cambiando a las rejillas moldeadas Fibergrate®. Las diferentes aplicaciones presentan distintos requisitos, por lo que Fibergrate ofrece numerosos sistemas de resina estándar para satisfacer múltiples necesidades.

Resinas Estándar Fibergrate®

Vi-Corr®: Una resina viniléster superior desarrollada para ofrecer un rendimiento seguro en los entornos más difíciles. Ofrece una resistencia excepcional a una amplia gama de situaciones altamente corrosivas, desde cáusticas hasta ácidas. De hecho, ningún otro sistema de resina puede igualar el rendimiento de Vi-Corr en entornos altamente ácidos. **Vi-Corr ha sustituido a VE-25.** Color: naranja o gris oscuro. Propagación de la llama: clasificación ASTM E84 de 25 o menos. Certificaciones: homologación DNV GL n.º TAF000003C; homologación ABS n.º 01-HS34733-X; cumple los requisitos de la USCG para la clasificación general de resistencia al fuego*.

FGI-AM®: Este NUEVO sistema de resina de poliéster isoftálico de grado alimentario mejorado está reforzado con la protección antimicrobiana Microban®, que inhibe el crecimiento de bacterias causantes de olores y manchas durante toda la vida útil del producto. La resina FGI-AM de Fibergrate ofrece la resistencia a la corrosión necesaria para cumplir los requisitos de la industria alimentaria y de bebidas. Este producto está destinado únicamente a usos no relacionados con la salud pública. Color: gris claro o verde. Propagación de la llama: clasificación ASTM E84 de 25 o menos. Certificaciones: aprobado por el USDA.



Corvex®: Este sistema de resina de poliéster isoftálico recientemente mejorado supera a varios productos competitivos de fibra de vidrio y metal, cumpliendo los requisitos de resistencia a la corrosión que se exigen en aplicaciones industriales, de procesamiento químico y de agua potable/aguas residuales. **Esta fórmula mejorada ha sustituido a las resinas IFR, CP-84 y FS-25.** Color: amarillo, gris oscuro o verde oscuro. Propagación de la llama: clasificación ASTM E84 de 25 o menos. Certificaciones: cumple los requisitos de la USCG para la clasificación general de resistencia al fuego*.

XFR: Esta resina viniléster eXtra Fire Retardant (máxima resistencia al fuego) se recomienda para su uso en lugares con alto riesgo de incendio. Color: gris oscuro. Propagación de la llama: clasificación ASTM E84 de 10 o menos, un nivel que no supera ningún otro sistema de resina. Certificaciones: cumple los requisitos de la USCG para la clasificación general de resistencia al fuego*.

ELS: Esta resina con emisión de humo extremadamente bajo, es un sistema de poliéster modificado con acrílico, ideal para túneles, plataformas marinas, vías de transporte público y otras aplicaciones en espacios restringido. ELS presenta una baja inflamabilidad, baja generación de humo y una toxicidad del humo extremadamente baja. Color: gris oscuro. Propagación de la llama: ASTM E84: índice de propagación de la llama de 25 o menos, índice de desarrollo de humo de 100 o menos y contribución de combustible de 0. Certificaciones: homologación de tipo DNV GL n.º TAF000003C; cumple los requisitos de la USCG para la clasificación general de resistencia al fuego*.

Super Vi-Corr®: Esta familia de sistemas de resina consta de más de 30 fórmulas personalizadas diseñadas para proporcionar soluciones de control de la corrosión en aplicaciones que son demasiado extremas para el FRP convencional y otros materiales de construcción. Cada resina Super Vi-Corr ha sido diseñada para ofrecer el mejor rendimiento posible en entornos químicos específicos y/o con temperaturas elevadas. Estos sistemas están pensados para un uso químico agresivo en reactivos como solventes, oxidantes ácidos, dióxido de cloro, hipoclorito de sodio y desecantes líquidos. Algunas fórmulas también son adecuadas para aplicaciones en temperaturas elevadas de hasta 400 °F. Las rejillas Super Vi-Corr se utilizan normalmente para sujetar y sostener empaques en aplicaciones medioambientales y de depuración de procesos. Color: natural, de café claro a beige. Propagación de la llama: retardante al fuego, a menos que se especifique lo contrario.

**Para requisitos específicos y preguntas, póngase en contacto con los servicios técnicos.*

Resinas Especiales

Fibergrate también ofrece resinas especiales diseñadas a medida para satisfacer sus necesidades específicas. Estas formulaciones especiales se han desarrollado para responder a servicios y aplicaciones únicos y exigentes, así como a las necesidades de nichos de mercado (familia de resinas Super Vi-Corr).

Podemos diseñar sistemas de resina para satisfacer los requisitos de temperatura, llama, humo y toxicidad. Nuestro sistema de resina HSUV se desarrolló para hacer frente a los intensos efectos de los rayos UV que se dan en las aplicaciones marítimas. Las formulaciones personalizadas de Fibergrate con propiedades de bajo humo/toxicidad fueron diseñadas junto con la Marina de los Estados Unidos para su uso en servicios marítimos bajo cubierta.

Formulaciones para Arquitectura: Las formulaciones estándar de Fibergrate están diseñadas para aplicaciones industriales y corrosivas. Se requieren formulaciones y colores especiales para satisfacer las demandas únicas de los proyectos arquitectónicos, fuentes y piscinas. Póngase en contacto con Fibergrate para obtener más información.

Superficies y Opciones de Rejillas Moldeadas

Superficies Antiderrapantes

Los resbalones y las caídas son la segunda causa principal de accidentes industriales. Según el Consejo Nacional de Seguridad, cada día de trabajo perdido por una lesión puede costar entre 50 000 y 100 000 dólares. Por eso Fibergrate ha desarrollado dos superficies antiderrapantes para suelos y escaleras. Estas superficies incluyen meniscos y capas de grano aplicadas integralmente en las resinas Fibergrate.

Superficies Disponibles para Rejillas Moldeadas



Acabado Menisco: La superficie cóncava de las rejillas con acabado menisco Fibergrate® proporciona un apoyo antiderrapante superior en la mayoría de los entornos, incluidas las condiciones húmedas o aceitosas. Es la superficie estándar para la mayoría de las rejillas moldeadas Fibergrate.

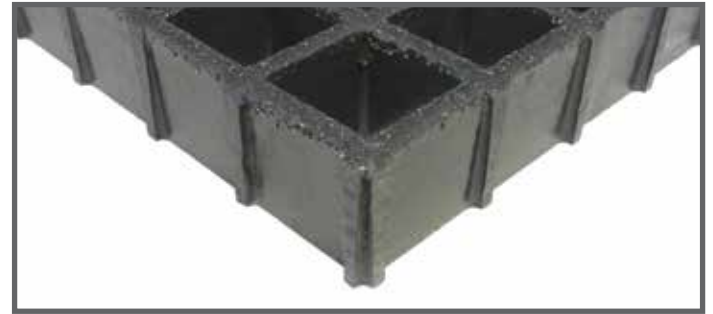

Acabado Antiderrapante: La superficie antiderrapante de las rejillas Fibergrate® es una opción que tiene un granulado de cuarzo que se aplica, cura y sella integralmente sobre la superficie, lo que proporciona una excelente resistencia antiderrapante.

Nota - Los siguientes paneles de rejilla moldeada solo están disponibles con superficie superior con granulado (no hay opción de superficie superior menisco): 5/8" de profundidad, malla rectangular de 1" x 4", panel de 12' x 4'; 1-1/4" de profundidad, malla cuadrada de 1-1/2".

Productos Moldeados Especiales

Superficie Conductora de FRP: Las propiedades de las rejillas con superficie conductora de Fibergrate® se basan en los requisitos establecidos en la [norma NFPA 77. Prácticas recomendadas sobre electricidad estática, edición de 2000](#). Los valores de especificación que se indican a continuación son valores mínimos basados en las directrices de la norma NFPA 77 y solo se aplican cuando el producto está limpio y conectado a tierra. Fibergrate recomienda un mínimo de 4 accesorios de conexión a tierra en las esquinas de una sección de rejilla.

- Resistividad superficial media: de $2,5 \times 10^3$ ohmios a 1×10^6 ohmios por pie lineal
- Resistencia media a tierra: $<10^8$ ohmios

Rejilla Moldeada Fibergrate HF: Fibergrate ha combinado una resina viniléster de primera calidad y refuerzos exóticos para fabricar el único sistema de rejillas moldeadas adecuado para su uso en aplicaciones con ácido fluorhídrico. La rejilla moldeada HF, un sistema no ignífugo, puede utilizarse en aplicaciones que provocarían un fallo prematuro en la mayoría de los sistemas de rejillas moldeadas tradicionales.

Rejillas Moldeadas con Certificación NSF® Standard 61: Fibergrate fabrica ahora rejillas con certificación NSF Standard 61. Las rejillas moldeadas formuladas por NSF están disponibles bajo pedido especial en colores gris oscuro y gris claro. También están disponibles en todos los patrones de malla y grosores de rejilla moldeada, excepto los paneles Ecograte® y Micro-Mesh® de 4 x 12. Nuestros perfiles estructurales, barandales, escaleras y componentes de FRP pultruidos con certificación NSF Standard 61 se pueden combinar para crear escaleras, pasarelas y plataformas resistentes y duraderas.

Productos Moldeados a la Medida

Fibergrate tiene la capacidad de ofrecer configuraciones de rejillas moldeadas diseñadas/fabricadas para satisfacer sus requisitos de aplicación únicos. Los servicios personalizados de Fibergrate incluyen configuraciones especiales de rejillas moldeadas, así como productos personalizados de laminado manual (HLU) para aplicaciones industriales y arquitectónicas diseñados para satisfacer sus requisitos de rendimiento específicos.

Tablas de Carga - Rejilla Moldeada Fibergrate®

TABLAS DE CARGA UNIFORME DE REJILLAS MOLDEADAS - DEFLEXIÓN EN PULGADAS													CARGA MÁX. RECOM. (psf)	CAPACIDAD MÁXIMA (psf)
DISTANCIA CLARA (pulgadas)	TIPO		CARGA (psf)											
	PROFUNDIDAD (pulgadas)	MALLA (pulgadas x pulgadas)	50	65	100	150	200	300	500	1000	2000			
12	5/8	1 x 4	0.01	0.02	0.03	0.04	0.05	0.08	--	--	--	1540	7720	
	3/4	1 x 4	<.01	<.01	0.01	0.01	0.02	0.02	0.04	0.08	0.15	1350	8130	
	3/4	1-1/2 x 1-1/2	<.01	<.01	0.01	0.02	0.02	0.04	0.06	0.12	--	1000	6000	
	1	3/4 x 3/4	<.01	<.01	<.01	<.01	0.01	0.02	0.03	0.06	0.12	1770	8880	
	1	3/4 x 4	<.01	<.01	<.01	<.01	<.01	0.01	0.02	0.04	0.08	2800	14040	
	1	1 x 4	<.01	<.01	<.01	<.01	<.01	0.01	0.02	0.05	0.09	2140	10700	
	1	1-1/2 x 1-1/2	<.01	<.01	<.01	<.01	<.01	0.02	0.04	0.08	0.16	1420	7120	
	1	2 x 2	<.01	0.01	0.02	0.03	0.04	0.06	--	--	--	1020	5140	
	1-1/4	1-1/2 x 1-1/2	<.01	<.01	<.01	<.01	<.01	0.01	0.02	0.04	--	1110	6660	
	1-1/2*	1-1/2 x 1-1/2	<.01	<.01	<.01	<.01	<.01	0.01	0.02	0.04	0.07	3200	16000	
2	2 x 2	<.01	<.01	<.01	<.01	<.01	<.01	0.01	0.02	0.04	3840	19240		
18	5/8	1 x 4	0.05	0.07	0.11	0.16	0.22	--	--	--	680	3410		
	3/4	1 x 4	0.02	0.02	0.04	0.06	0.08	0.11	0.19	--	600	3610		
	3/4	1-1/2 x 1-1/2	0.03	0.04	0.06	0.09	0.12	0.18	0.30	--	440	2660		
	1	3/4 x 3/4	0.01	0.02	0.03	0.04	0.06	0.08	0.14	0.28	--	780	3940	
	1	3/4 x 4	0.01	0.01	0.02	0.03	0.04	0.06	0.10	0.20	0.40	1240	6200	
	1	1 x 4	0.01	0.01	0.02	0.03	0.04	0.07	0.11	0.22	0.44	950	4750	
	1	1-1/2 x 1-1/2	0.02	0.02	0.04	0.06	0.08	0.11	0.2	0.38	--	630	3170	
	1	2 x 2	0.04	0.05	0.08	0.11	--	--	--	--	--	450	2290	
	1-1/4	1-1/2 x 1-1/2	0.01	0.01	0.02	0.03	0.04	0.06	0.09	0.19	--	740	4440	
	1-1/2*	1-1/2 x 1-1/2	<.01	<.01	0.01	0.02	0.03	0.04	0.07	0.14	0.28	1420	7100	
2	2 x 2	<.01	<.01	0.01	0.01	0.02	0.03	0.04	0.09	0.17	1850	9280		
24	5/8	1 x 4	0.15	0.19	0.3	0.45	--	--	--	--	380	1920		
	3/4	1 x 4	0.06	0.08	0.12	0.18	0.24	0.36	--	--	330	2030		
	3/4	1-1/2 x 1-1/2	0.09	0.12	0.18	0.28	0.37	--	--	--	250	1500		
	1	3/4 x 3/4	0.04	0.05	0.08	0.12	0.16	0.24	0.41	--	440	2220		
	1	3/4 x 4	0.03	0.04	0.06	0.09	0.12	0.18	0.30	--	700	3500		
	1	1 x 4	0.04	0.05	0.07	0.11	0.15	0.22	0.37	--	530	2670		
	1	1-1/2 x 1-1/2	0.06	0.08	0.12	0.19	0.25	0.37	--	--	350	1780		
	1	2 x 2	0.11	0.14	0.21	0.32	--	--	--	--	250	1280		
	1-1/4	1-1/2 x 1-1/2	0.03	0.04	0.06	0.09	0.11	0.17	0.29	--	440	2660		
	1-1/2*	1-1/2 x 1-1/2	0.02	0.03	0.04	0.06	0.08	0.12	0.21	0.42	--	800	4000	
2	2 x 2	0.01	0.01	0.02	0.03	0.04	0.06	0.10	0.20	--	1040	5220		
30	5/8	1 x 4	0.32	0.41	--	--	--	--	--	--	240	1230		
	3/4	1 x 4	0.13	0.17	0.26	0.40	--	--	--	--	210	1300		
	3/4	1-1/2 x 1-1/2	0.17	0.23	0.35	--	--	--	--	--	160	960		
	1	3/4 x 3/4	0.10	0.13	0.20	0.29	0.39	--	--	--	280	1400		
	1	3/4 x 4	0.07	0.10	0.15	0.22	0.30	0.44	--	--	440	2200		
	1	1 x 4	0.08	0.11	0.17	0.26	0.34	--	--	--	340	1710		
	1	1-1/2 x 1-1/2	0.14	0.18	0.27	0.41	--	--	--	--	220	1140		
	1	2 x 2	0.24	0.31	0.48	--	--	--	--	--	160	820		
	1-1/4	1-1/2 x 1-1/2	0.08	0.10	0.15	0.23	0.30	0.46	--	--	280	1700		
	1-1/2*	1-1/2 x 1-1/2	0.05	0.06	0.09	0.14	0.18	0.27	0.46	--	510	2560		
2	2 x 2	0.02	0.03	0.05	0.07	0.09	0.14	0.26	0.45	--	660	3340		
36	3/4	1 x 4	0.25	0.33	--	--	--	--	--	--	150	900		
	3/4	1-1/2 x 1-1/2	0.39	--	--	--	--	--	--	--	110	660		
	1	3/4 x 3/4	0.20	0.26	0.40	--	--	--	--	--	190	990		
	1	3/4 x 4	0.15	0.20	0.31	0.46	--	--	--	--	310	1500		
	1	1 x 4	0.16	0.21	0.32	0.49	--	--	--	--	230	1180		
	1	1-1/2 x 1-1/2	0.31	0.40	--	--	--	--	--	--	150	790		
	1	2 x 2	0.46	--	--	--	--	--	--	--	110	570		
	1-1/4	1-1/2 x 1-1/2	0.14	0.18	0.28	0.42	--	--	--	--	190	1180		
	1-1/2*	1-1/2 x 1-1/2	0.1	0.13	0.20	0.30	0.40	--	--	--	350	1770		
	2	2 x 2	0.04	0.06	0.09	0.13	0.18	0.26	0.44	--	460	2320		
42	1	3/4 x 3/4	0.37	0.48	--	--	--	--	--	--	140	720		
	1	3/4 x 4	0.28	0.37	--	--	--	--	--	--	220	1100		
	1	1 x 4	0.33	0.43	--	--	--	--	--	--	170	870		
	1	1-1/2 x 1-1/2	0.49	--	--	--	--	--	--	--	110	580		
	1-1/4	1-1/2 x 1-1/2	0.26	0.34	--	--	--	--	--	--	140	870		
	1-1/2*	1-1/2 x 1-1/2	0.17	0.22	0.34	--	--	--	--	--	260	1300		
	2	2 x 2	0.08	0.10	0.16	0.24	0.32	0.47	--	--	340	1700		
46	1	1 x 4	0.48	--	--	--	--	--	--	--	140	720		
	1-1/4	1-1/2 x 1-1/2	0.37	0.49	--	--	--	--	--	--	120	720		
48	1	3/4 x 4	0.48	--	--	--	--	--	--	--	170	800		
	1-1/2*	1-1/2 x 1-1/2	0.28	0.37	--	--	--	--	--	--	200	1000		
	2	2 x 2	0.14	0.18	0.28	0.42	--	--	--	--	260	1300		
54	1-1/2*	1-1/2 x 1-1/2	0.42	--	--	--	--	--	--	--	150	790		
	2	2 x 2	0.21	0.27	0.42	--	--	--	--	--	200	1030		
60	2	2 x 2	0.37	0.47	--	--	--	--	--	--	160	830		

*También representa los datos de carga para el panel de rejilla de malla cuadrada Micro-Mesh de 1-1/2" de profundidad x 3/4" (4' x 12').

NOTAS:

1. Todas las rejillas se sometieron a pruebas de conformidad con la norma ANSI: Manual de rejillas compuestas de FRP para rejillas y escalones pultruidos y moldeados
2. La carga máxima recomendada representa un factor de seguridad de 5:1 sobre la capacidad máxima.
3. Para rejillas cubiertas, utilice un multiplicador de 0.5. Esto se limita a rejillas de 1" a 2" de profundidad. No se recomienda cubrir rejillas de 3/4" o 1/2"
4. Las cargas máximas recomendadas y definitivas no varían como resultado de añadir una placa cubierta de 1/8" de profundidad.
5. Las rejillas de esta tabla no están homologadas para el tráfico de vehículos motorizados. Para estas aplicaciones, seleccione una rejilla de alta capacidad de carga adecuada.

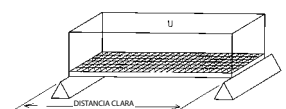

Tablas de Carga - Rejilla Moldeada Fibergrate®

TABLAS DE CARGA CONCENTRADA EN PUNTOS PARA REJILLAS MOLDEADAS - DEFLEXIÓN EN PULGADAS									
DISTANCIA CLARA (pulgadas)	TIPO		CARGA (lb)						
	PROFUNDIDAD (pulgadas)	MALLA (pulgadas x pulgadas)	50	100	200	300	500	1000	2000
18	5/8	1 x 4	0.08	0.16	0.32	0.48	--	--	--
	1	1 x 4	<.01	0.01	0.02	0.03	0.06	0.11	0.22
	1	1-1/2 x 1-1/2	<.01	0.01	0.03	0.04	0.07	0.14	0.27
	1	2 x 2	0.04	0.08	0.16	0.24	0.40	--	--
	1-1/2*	1-1/2 x 1-1/2	<.01	<.01	0.01	0.02	0.03	0.06	0.13
	2	2 x 2	<.01	<.01	0.01	0.02	0.03	0.05	0.1
24	5/8	1 x 4	0.19	0.38	--	--	--	--	--
	1	1 x 4	0.01	0.02	0.05	0.07	0.12	0.24	0.49
	1	1-1/2 x 1-1/2	0.01	0.03	0.05	0.08	0.13	0.26	--
	1	2 x 2	0.1	0.19	0.38	--	--	--	--
	1-1/4	1-1/2 x 1-1/2	<.01	0.01	0.03	0.04	0.07	--	--
	1-1/2*	1-1/2 x 1-1/2	<.01	0.01	0.02	0.03	0.06	0.12	0.23
	2	2 x 2	<.01	<.01	0.01	0.02	0.04	0.07	0.14
30	5/8	1 x 4	0.37	--	--	--	--	--	--
	1	1 x 4	0.02	0.05	0.09	0.14	0.23	0.45	--
	1	1-1/2 x 1-1/2	0.03	0.05	0.1	0.15	0.26	--	--
	1	2 x 2	0.19	0.37	--	--	--	--	--
	1-1/4	1-1/2 x 1-1/2	0.01	0.03	0.05	0.08	0.13	--	--
	1-1/2*	1-1/2 x 1-1/2	0.01	0.02	0.04	0.06	0.1	0.2	--
	2	2 x 2	<.01	0.01	0.02	0.03	0.06	0.12	0.23
36	1	1 x 4	0.04	0.07	0.14	0.21	0.35	--	--
	1	1-1/2 x 1-1/2	0.03	0.07	0.14	0.2	0.34	--	--
	1	2 x 2	0.32	--	--	--	--	--	--
	1-1/4	1-1/2 x 1-1/2	0.02	0.03	0.07	0.10	0.16	--	--
	1-1/2*	1-1/2 x 1-1/2	0.02	0.03	0.06	0.09	0.15	0.3	--
	2	2 x 2	<.01	0.01	0.03	0.04	0.07	0.15	0.29
	42	1	1 x 4	0.05	0.11	0.21	0.32	--	--
1		1-1/2 x 1-1/2	0.06	0.12	0.23	0.35	--	--	--
1-1/4		1-1/2 x 1-1/2	0.03	0.06	0.11	0.17	0.28	--	--
1-1/2*		1-1/2 x 1-1/2	0.02	0.04	0.09	0.13	0.22	0.44	--
2		2 x 2	0.01	0.02	0.05	0.08	0.12	0.25	0.5
46	1	1 x 4	0.07	0.13	0.26	0.39	--	--	--
	1	1-1/2 x 1-1/2	0.07	0.14	0.28	0.42	--	--	--
	1-1/4	1-1/2 x 1-1/2	0.04	0.07	0.15	0.22	0.37	--	--
48	1-1/2*	1-1/2 x 1-1/2	0.03	0.06	0.12	0.18	0.29	--	--
	2	2 x 2	0.01	0.03	0.06	0.09	0.15	0.3	--
54	1-1/2*	1-1/2 x 1-1/2	0.04	0.07	0.15	0.22	0.37	--	--
58	1-1/2*	1-1/2 x 1-1/2	0.04	0.08	0.17	0.25	0.42	--	--

* También representa los datos de carga para el panel de rejilla de malla cuadrada Micro-Mesh de 1-1/2" de profundidad x 3/4" (4' x 12').

NOTAS:

1. Todas las rejillas se sometieron a pruebas de conformidad con la norma ANSI: Manual de rejillas compuestas de FRP para rejillas y escalones pultruidos y moldeados.
2. La carga máxima recomendada representa un factor de seguridad de 5:1 sobre la capacidad máxima.
3. Para rejillas cubiertas, utilice un multiplicador de 0,5. Esto se limita a rejillas de 1" a 2" de profundidad. No se recomienda cubrir rejillas de 3/4" o 1/2".
4. Las cargas máximas recomendadas y definitivas no cambian como resultado de añadir una placa cubierta de 1/8" de profundidad.
5. Las rejillas de esta tabla no están homologadas para el tráfico de vehículos motorizados. Para estas aplicaciones, seleccione una rejilla con alta capacidad de carga adecuada.

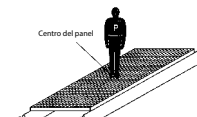

Tablas de Carga - Rejilla Moldeada Fibergrate®

TABLAS DE CARGA LINEAL CONCENTRADA DE REJILLAS MOLDEADAS - DEFLEXIÓN EN PULGADAS											
DISTANCIA CLARA (pulgadas)	TIPO		CARGA (lb/pie de ancho)							CARGA MÁX. RECOM. (lb/pie de ancho)	CAPACIDAD MÁXIMA (lb/pie de ancho)
	PROFUNDIDAD (pulgadas)	MALLA (pulgadas x pulgadas)	50	100	200	300	500	1000	2000		
12	5/8	1 x 4	0.02	0.04	0.09	0.13	--	--	--	770	3860
	3/4	1 x 4	<.01	.01	0.02	0.04	0.06	0.12	--	670	4060
	3/4	1-1/2 x 1-1/2	0.01	0.02	0.04	0.06	0.10	--	--	500	3000
	1	3/4 x 3/4	<.01	<.01	0.02	0.03	0.05	0.1	0.2	880	4440
	1	3/4 x 4	<.01	<.01	0.01	0.02	0.03	0.07	0.13	1400	7020
	1	1 x 4	<.01	0.01	0.02	0.02	0.04	0.08	--	1070	5350
	1	1-1/2 x 1-1/2	<.01	0.01	0.03	0.04	0.06	0.13	--	710	3560
	1	2 x 2	0.02	0.03	0.06	0.09	--	--	--	510	2570
	1-1/4	1-1/2 x 1-1/2	<.01	<.01	0.01	0.02	0.03	0.06	--	110	6660
	1-1/2*	1-1/2 x 1-1/2	<.01	<.01	0.01	0.02	0.03	0.05	0.11	1600	8000
2	2 x 2	<.01	<.01	<.01	0.01	0.02	0.03	0.06	1920	9620	
18	5/8	1 x 4	0.06	0.12	0.23	0.35	--	--	--	510	2560
	3/4	1 x 4	0.02	0.04	0.08	0.12	0.20	--	--	450	2710
	3/4	1-1/2 x 1-1/2	0.03	0.06	0.13	0.19	0.32	--	--	330	2000
	1	3/4 x 3/4	0.01	0.03	0.06	0.09	0.15	0.29	--	590	2960
	1	3/4 x 4	0.01	0.02	0.04	0.06	0.11	0.21	0.43	930	4680
	1	1 x 4	0.01	0.02	0.05	0.07	0.12	0.23	--	710	3560
	1	1-1/2 x 1-1/2	0.02	0.04	0.08	0.12	0.2	0.41	--	470	2370
	1	2 x 2	0.04	0.08	0.16	--	--	--	--	340	1710
	1-1/4	1-1/2 x 1-1/2	0.01	0.02	0.04	0.06	0.10	--	--	540	3240
	1-1/2*	1-1/2 x 1-1/2	0.01	0.02	0.03	0.05	0.08	0.15	0.3	1060	5330
2	2 x 2	<.01	0.01	0.02	0.03	0.05	0.09	0.18	1390	6960	
24	5/8	1 x 4	0.12	0.24	0.48	--	--	--	--	380	1920
	3/4	1 x 4	0.05	0.09	0.19	0.28	0.47	--	--	330	2030
	3/4	1-1/2 x 1-1/2	0.07	0.15	0.30	0.44	--	--	--	250	1500
	1	3/4 x 3/4	0.03	0.07	0.13	0.2	0.33	--	--	440	2220
	1	3/4 x 4	0.02	0.05	0.10	0.15	0.24	0.48	--	700	3510
	1	1 x 4	0.03	0.06	0.12	0.18	0.3	--	--	530	2670
	1	1-1/2 x 1-1/2	0.05	0.1	0.2	0.3	0.49	--	--	350	1780
	1	2 x 2	0.09	0.17	--	--	--	--	--	250	1280
	1-1/4	1-1/2 x 1-1/2	0.02	0.05	0.09	0.14	0.23	--	--	460	2760
	1-1/2*	1-1/2 x 1-1/2	0.02	0.03	0.07	0.1	0.17	0.33	--	800	4000
2	2 x 2	0.01	0.02	0.03	0.05	0.08	0.16	--	1040	5220	
30	5/8	1 x 4	0.2	0.41	--	--	--	--	--	300	1530
	3/4	1 x 4	0.08	0.17	0.34	--	--	--	--	270	1620
	3/4	1-1/2 x 1-1/2	0.11	0.22	0.45	--	--	--	--	200	1200
	1	3/4 x 3/4	0.06	0.13	0.25	0.38	--	--	--	350	1770
	1	3/4 x 4	0.05	0.09	0.19	0.28	0.47	--	--	560	2800
	1	1 x 4	0.05	0.11	0.22	0.32	--	--	--	420	2140
	1	1-1/2 x 1-1/2	0.09	0.18	0.35	--	--	--	--	280	1420
	1	2 x 2	0.15	0.31	--	--	--	--	--	200	1020
	1-1/4	1-1/2 x 1-1/2	0.05	0.10	0.19	0.29	0.49	--	--	350	2130
	1-1/2*	1-1/2 x 1-1/2	0.03	0.06	0.12	0.18	0.29	--	--	640	3200
2	2 x 2	0.01	0.03	0.06	0.09	0.14	0.29	--	830	4180	
36	5/8	1 x 4	0.32	--	--	--	--	--	--	250	1270
	3/4	1 x 4	0.13	0.27	--	--	--	--	--	220	1350
	3/4	1-1/2 x 1-1/2	0.21	0.42	--	--	--	--	--	160	1000
	1	3/4 x 3/4	0.11	0.21	0.42	--	--	--	--	290	1480
	1	3/4 x 4	0.08	0.16	0.33	0.49	--	--	--	460	2340
	1	1 x 4	0.09	0.17	0.34	--	--	--	--	350	1780
	1	1-1/2 x 1-1/2	0.16	0.33	--	--	--	--	--	230	1180
	1	2 x 2	0.25	0.49	--	--	--	--	--	170	850
	1-1/4	1-1/2 x 1-1/2	0.07	0.15	0.30	0.45	--	--	--	290	1770
	1-1/2*	1-1/2 x 1-1/2	0.05	0.11	0.21	0.32	--	--	--	530	2660
2	2 x 2	0.02	0.05	0.09	0.14	0.23	0.47	--	690	3480	
42	1	3/4 x 3/4	0.17	0.34	--	--	--	--	--	250	1260
	1	3/4 x 4	0.13	0.26	--	--	--	--	--	400	2000
	1	1 x 4	0.15	0.3	--	--	--	--	--	300	1520
	1	1-1/2 x 1-1/2	0.26	0.45	--	--	--	--	--	200	1010
	1	2 x 2	0.38	--	--	--	--	--	--	140	730
	1-1/4	1-1/2 x 1-1/2	0.12	0.24	0.48	--	--	--	--	250	1520
	1-1/2*	1-1/2 x 1-1/2	0.08	0.16	0.32	0.47	--	--	--	450	2280
	2	2 x 2	0.04	0.07	0.14	0.22	0.36	--	--	590	2980
46	1	1 x 4	0.20	0.40	--	--	--	--	--	270	1390
	1	1-1/2 x 1-1/2	0.32	--	--	--	--	--	--	180	900
	1-1/4	1-1/2 x 1-1/2	0.16	0.31	--	--	--	--	--	230	1390
48	1	3/4 x 3/4	0.25	--	--	--	--	--	--	220	1110
	1	3/4 x 4	0.19	0.39	--	--	--	--	--	350	1750
	1-1/2*	1-1/2 x 1-1/2	0.11	0.23	0.45	--	--	--	--	400	2000
	2	2 x 2	0.06	0.11	0.22	0.33	--	--	--	520	2610
54	1-1/2*	1-1/2 x 1-1/2	0.15	0.3	--	--	--	--	--	350	1770
	2	2 x 2	0.07	0.15	0.3	0.45	--	--	--	460	2320
60	2	2 x 2	0.12	0.23	0.47	--	--	--	410	2090	

* También representa los datos de carga para el panel de rejilla de malla cuadrada Micro-Mesh de 1-1/2" de profundidad x 3/4" (4' x 12')

NOTAS:

1. Todas las rejillas se sometieron a pruebas de conformidad con la norma ANSI: Manual de rejillas compuestas de FRP para rejillas y escalones pultruidos y moldeados.
2. La carga máxima recomendada representa un factor de seguridad de 5:1 sobre la capacidad máxima.
3. Para rejillas cubiertas, utilice un multiplicador de 0.5. Esto se limita a rejillas de 1" a 2" de profundidad. No se recomienda cubrir rejillas de 3/4" o 1/2".
4. Las cargas máximas recomendadas y últimas no cambian como resultado de añadir una placa cubierta de 1/8" de profundidad.
5. Las rejillas de esta tabla no están homologadas para el tráfico de vehículos motorizados. Para estas aplicaciones, seleccione una rejilla de alta capacidad de carga adecuada.

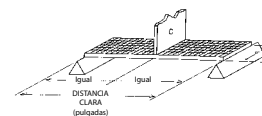

Detalles de las Rejillas de Alta Carga

La rejilla moldeada de alta capacidad de carga (HLC) es otro producto más del arsenal de soluciones de plástico reforzado con fibra de vidrio (FRP) diseñadas por Fibergate. Esta rejilla moldeada de FRP combina los beneficios tradicionales— Alta resistencia, resistencia a la corrosión, ignífugo, no conductor y bajo mantenimiento — con un diseño reforzado que le permite soportar cargas de montacargas, superando el desempeño de las rejillas moldeadas convencionales.

Con un 48 % de superficie abierta, la rejilla moldeada HLC de Fibergate está disponible en paneles de 6' x 4' o 4' x 8' con profundidades de 1-1/2" y 2". Ahora está disponible en los sistemas de resina Vi-Corr®, Corvex® y FGI-AM® de Fibergate (consulte los detalles de la resina para ver las opciones de color). Las opciones de superficie incluyen una superficie lisa o una superficie con granulado de óxido de aluminio (A/O). Las rejillas moldeadas de alta carga de Fibergate cuentan con una clasificación de propagación de llama ASTM E-84 de 25 o menos y una clasificación de resistencia al fuego de clase 1.

Tamaño del Panel Terminado 6' x 4'

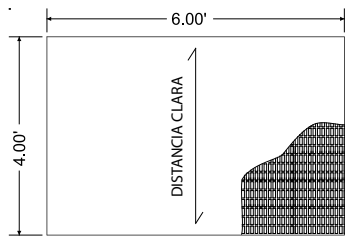

Tamaño del Panel Terminado 4' x 8'

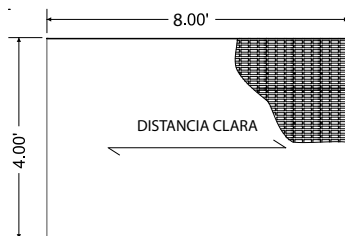

Nota: Las barras de carga están orientadas a lo largo de la dimensión más estrecha (4') del panel. Los paneles están equipados con barras cerradas en todos los lados.

Nota: Las barras de carga están orientadas a lo largo de la dimensión longitudinal (8') del panel. Paneles equipados con barras cerradas en todos los lados.

Claros Máximos para Cargas Vehiculares

	Carga por Rueda (lb) - 1/2 Carga por Eje +30 % de impacto	Distribución de Carga		Distancia Clara Máxima ^{2,3}	
		Paralelo al Eje ¹	Perpendicular al Eje	Rejilla Moldeada de Alta Carga de 1-1/2" de Profundidad	Rejilla moldeada de Alta Carga de 2" de Profundidad
Camión Estándar AASHTO ¹ /Carga por Eje de 32 000 lb Ruedas Dobles (¹ Anteriormente AASHTO H-20)	20,800	20" + 4"	8"	1' - 2"	1' - 5"
Tráfico Automovilístico / Vehículo de 5000 lb Carga de 1500 lb / 55 % de Carga Sobre el Eje Motriz	2,200	8" + 4"	8"	2' - 2"	2' - 8"
Montacargas con Capacidad para 5 Toneladas / Vehículo de 14 400 lb 24 400 lb de Carga Total / 85 % de Carga Sobre el Eje Motriz	13,480	11" + 4"	11"	1' - 1"	1' - 5"
Montacargas con Capacidad para 3 Toneladas / Vehículo de 9800 lb 15 800 lb de Carga Total / 85 % de Carga sobre el Eje Motriz	8,730	7" + 4"	7"	1' - 0"	1' - 4"
Montacargas con Capacidad para 1 Tonelada / Vehículo de 4200 lb Carga Total de 6200 lb / 85 % de Carga del Eje Motriz	3,425	4" + 4"	4"	1' - 7"	2' - 1"

- Notas:**
- La carga es soportada por las barras de carga de la rejilla situadas inmediatamente debajo de la rueda + cuatro barras de carga adicionales adyacentes a la rueda.
 - La distancia clara admisible se basa en una deflexión máxima de 0,25" y un factor de seguridad de 2,5. Es posible que ciertos códigos de construcción exijan otros criterios. Consulte los requisitos del código para determinar los criterios de diseño.
 - LA DISTANCIA CLARA MÁXIMA DEPENDE EN GRAN MEDIDA DEL ANCHO DE LAS RUEDAS Y DEL PESO/CAPACIDAD DE CARGA DEL VEHÍCULO.** Si su aplicación difiere de los valores indicados en esta tabla, póngase en contacto con el departamento de ingeniería de Fibergate para obtener ayuda con la aplicación.
 - Carga basada en la carga estándar para camiones de la AASHTO, tal y como se define en las especificaciones de diseño de puentes LRFD de la AASHTO, 2.^a ed. Esto no implica que la distancia clara máxima cumpla los requisitos de deflexión de esta especificación.

HLC Malla rectangular 1-1/2" de Profundidad x 1" x 2"

N. de Barras/Pie de Ancho	Ancho de Barra de Carga	Área Abierta	Centro Barras de Carga	Peso Aproximado
12	0.43"	48%	1"	6.2 psf

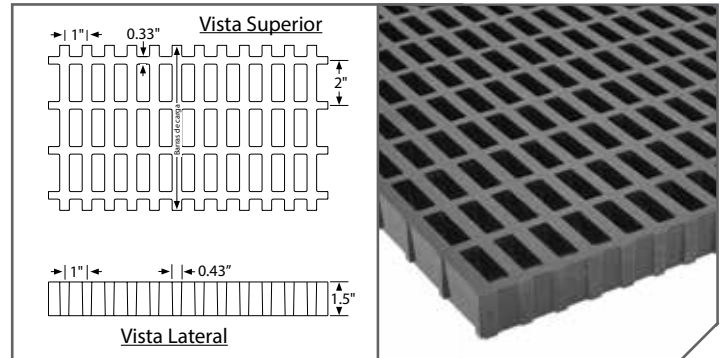

Propiedades de Sección por Pie de Ancho: A = 7.45 Pulgadas²
I = 1.39 Pulgadas⁴ S = 1.80 Pulgadas³

HLC Malla Rectangular 2" de Profundidad x 1" x 2"

N. de Barras/Pie de Ancho	Ancho de Barra de Carga	Área Abierta	Centro Barras de Carga	Peso Aproximado
12	0.48"	48%	1"	8.4 psf

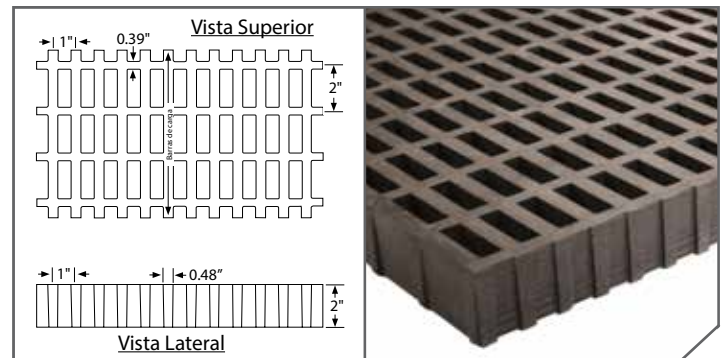

Propiedades de Sección por Pie de Ancho: A = 10.26 Pulgadas²
I = 3.4 Pulgadas⁴ S = 3.27 Pulgadas³

Tablas de Carga de Rejillas de Alta Carga



Tabla de Carga Uniforme - Deflexión en Pulgadas

Distancia (pulgadas)	Tipo		CARGA UNIFORME (psf)										CARGA MÁXIMA RECOMENDADA (psf)	CAPACIDAD MÁXIMA (psf)	
	Profundidad (pulgadas)	Malla (pulgadas)	100	200	300	400	500	600	700	800	900	1000			
12	1-1/2	1 x 2	<0.01	<0.01	<0.01	<0.01	<0.01	<0.01	<0.01	<0.01	<0.01	<0.01	<0.01	28000	70000
	2	1 x 2	<0.01	<0.01	<0.01	<0.01	<0.01	<0.01	<0.01	<0.01	<0.01	<0.01	<0.01	31200	78000
18	1-1/2	1 x 2	<0.01	<0.01	0.01	0.01	0.02	0.02	0.02	0.03	0.03	0.03	12400	31000	
	2	1 x 2	<0.01	<0.01	0.01	0.01	0.01	0.01	0.01	0.02	0.02	0.02	14500	36200	
24	1-1/2	1 x 2	0.01	0.02	0.03	0.04	0.05	0.06	0.08	0.09	0.10	0.11	6800	17000	
	2	1 x 2	0.01	0.01	0.02	0.02	0.03	0.04	0.04	0.05	0.05	0.06	9000	22500	
30	1-1/2	1 x 2	0.03	0.05	0.08	0.11	0.13	0.16	0.18	0.21	0.24	0.26	4300	10700	
	2	1 x 2	0.01	0.03	0.04	0.06	0.07	0.09	0.10	0.11	0.13	0.14	5800	14500	
36	1-1/2	1 x 2	0.05	0.10	0.16	0.21	0.26	0.31	0.37	0.42	0.47	--	3000	7500	
	2	1 x 2	0.03	0.06	0.09	0.12	0.15	0.18	0.21	0.24	0.27	0.30	4000	10000	
42	1-1/2	1 x 2	0.10	0.19	0.29	0.39	0.48	--	--	--	--	--	2200	5500	
	2	1 x 2	0.06	0.11	0.17	0.22	0.28	0.33	0.39	0.44	0.50	--	2900	7200	

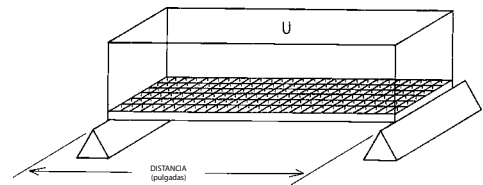

Tabla de Carga Lineal Concentrada - Deflexión en Pulgadas

Distancia (pulgadas)	Tipo		CARGA Lineal Concentrada (lb/pie de ancho)										CARGA MÁXIMA RECOMENDADA (lb/pie)	CAPACIDAD MÁXIMA (lb/pie)
	Profundidad (pulgadas)	Malla (pulgadas)	100	200	300	500	1000	2000	3000	4000	5000	6000		
12	1-1/2	1 x 2	<0.01	<0.01	<0.01	<0.01	0.01	0.03	0.04	0.06	0.07	0.08	14000	35000
	2	1 x 2	<0.01	<0.01	<0.01	<0.01	0.01	0.02	0.02	0.03	0.04	0.05	15600	39000
18	1-1/2	1 x 2	<0.01	<0.01	0.01	0.02	0.04	0.07	0.11	0.15	0.18	0.22	9300	23200
	2	1 x 2	<0.01	<0.01	0.01	0.01	0.02	0.04	0.06	0.08	0.11	0.13	10800	27000
24	1-1/2	1 x 2	<0.01	0.02	0.03	0.04	0.09	0.17	0.26	0.34	0.43	--	6800	17000
	2	1 x 2	<0.01	0.01	0.01	0.02	0.05	0.09	0.14	0.19	0.24	0.28	9000	22500
30	1-1/2	1 x 2	0.02	0.03	0.05	0.08	0.17	0.34	--	--	--	--	5400	13500
	2	1 x 2	0.01	0.02	0.03	0.05	0.09	0.18	0.28	0.37	0.46	--	7200	18000
36	1-1/2	1 x 2	0.03	0.06	0.08	0.14	0.28	--	--	--	--	--	4500	11200
	2	1 x 2	0.02	0.03	0.05	0.08	0.16	0.32	0.48	--	--	--	6000	15000
42	1-1/2	1 x 2	0.04	0.09	0.13	0.22	0.44	--	--	--	--	--	3800	9500
	2	1 x 2	0.03	0.05	0.08	0.13	0.25	0.50	--	--	--	--	5100	12700

NOTAS:

1. La CAPACIDAD MÁXIMA representa un fallo completo y total de la rejilla. Los valores se proporcionan para ilustrar la resistencia de reserva de la rejilla en un tramo determinado y NO deben utilizarse para el diseño. La funcionalidad de la rejilla se limita a la CARGA MÁXIMA RECOMENDADA.
2. Las cargas máximas de esta tabla son para CONDICIONES DE CARGA ESTÁTICA solo a temperatura ambiente. Las cargas máximas para condiciones de impacto deben ser como máximo la MITAD de los valores indicados. Las cargas a largo plazo provocarán una deflexión adicional debido a la fluencia del material y también requerirán factores de seguridad más altos para garantizar un rendimiento aceptable. Para aplicaciones a temperaturas elevadas, consulte con la fábrica. El diseñador debe consultar además el Manual de diseño de plásticos estructurales de la ASCE.
3. Fibergate recomienda una deflexión máxima de 0,25 pulgadas para este producto en condiciones de carga normales. El uso de L/500 puede ser requerido por ciertos códigos de construcción. Compruebe los requisitos del código para determinar los criterios de diseño.
4. Todas las rejillas se sometieron a pruebas de conformidad con la norma ANSI: Manual de rejillas compuestas de FRP para rejillas y escalones.

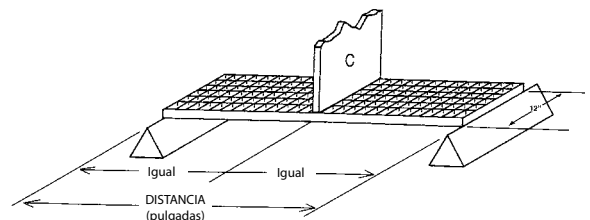
Soluciones para Escaleras

Cubiertas para Escalones

Las cubiertas para escalones Fiberplate® son una forma cómoda de brindar un apoyo sólido y antiderrapante a las escaleras existentes. Pueden ser instaladas sobre escalones de madera, hormigón o metal. El color estándar es gris oscuro con un borde amarillo de alta visibilidad y gris claro para aplicaciones arquitectónicas.

Una superficie integral con recubrimiento antiderrapante de óxido de aluminio proporciona una pisada segura para máxima seguridad y una huella de alta durabilidad. Reforzadas con una malla de fibra de vidrio para mayor durabilidad y resistencia a los impactos, estas cubiertas están disponibles en profundidades de 8", 9", 10", 11" y 12". El grosor estándar es de 1/8", con cubiertas de 1/4" de grosor disponibles para aplicaciones de alta resistencia. Los paneles estándar de 12' se cortan fácilmente a medida durante la instalación, o están disponibles precortados a longitudes personalizadas. También disponibles con un revestimiento fosforescente que brilla en la oscuridad para el área del borde.

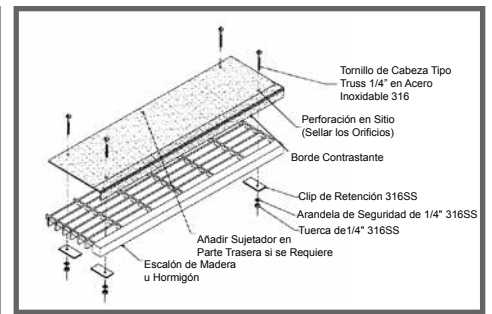
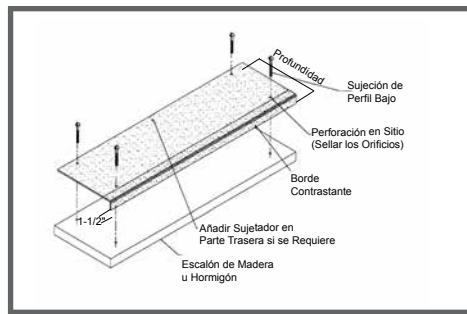
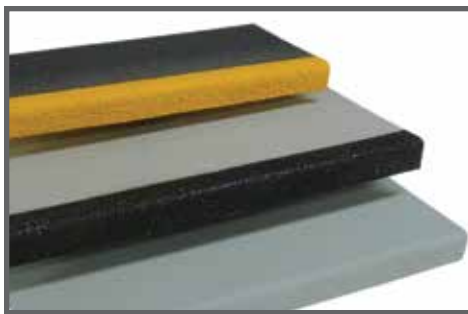

Escalones Cubiertos / Tabla de Cargas

Diseñadas como alternativa a los escalones de hormigón, que requieren mucho mantenimiento, o a los escalones metálicos, que son resbaladizos, los escalones cubiertos están pensados para aplicaciones comerciales y arquitectónicas en las que la estética y el bajo mantenimiento son factores importantes. Los escalones cubiertos están disponibles en resina Corvex® y tienen una superficie integral con grano, que se presenta en dos texturas: gruesa y fina, adecuada incluso para el tránsito descalzo. Pueden soportar muchos entornos corrosivos, como la sal, la humedad continua y la limpieza constante. El escalón es un 80 % más ligero que un escalón de hormigón prefabricado. Herramientas básicas de carpintería con hojas abrasivas permiten una fabricación e instalación sencillas.



Instalado con el conjunto de clips WLP estándar.

Tipo de Escalón	Carga	Distancia (pulgadas)	30	36	42	48	54	60
(Profundidad x Anchura)	(lb)	L/D=150	0.2	0.24	0.28	0.32	0.36	0.4
1-5/8" x 10-5/8"	250		0.08	0.15	0.23	0.35	--	--
	500		0.17	0.29	0.47	--	--	--
1-5/8" x 12-1/4"	250		0.07	0.11	0.18	0.27	0.37	--
	500		0.13	0.23	0.36	--	--	--
2-1/8" x 10-1/4"	250		0.04	0.06	0.09	0.14	0.20	0.27
	500		0.07	0.13	0.19	0.28	0.39	--
2-1/8" x 12-1/4"	250		0.03	0.05	0.08	0.12	0.17	0.23
	500		0.05	0.10	0.17	0.24	0.33	0.46

Sistema de Sujeción Oculto Opcional

Póngase en contacto con un representante local de Fibergrate para obtener más información. Visite fibergrate.mx o llámenos al (442) 441-2825.



Placa para Piso

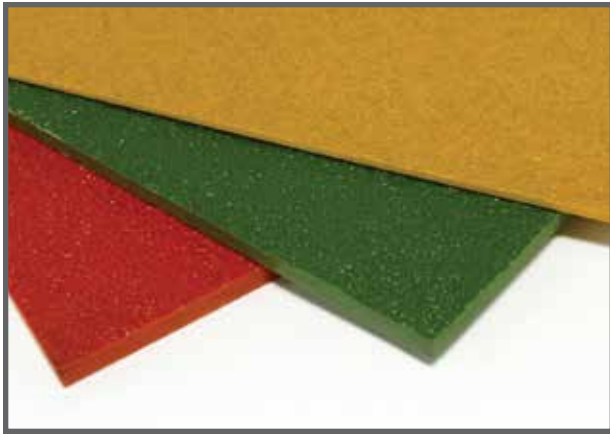

Fiberplate® se fabrica mediante la acumulación de múltiples capas de refuerzo de fibra de vidrio y resinas especialmente formuladas. El resultado de este proceso es un panel compuesto sólido que ofrece resistencia bidireccional y resistencia a la corrosión.

Este producto especialmente diseñado es no poroso, se limpia fácilmente con una hidrolavadora de alta presión y puede soportar soluciones de limpieza. Disponible en todos los sistemas de resina para rejillas moldeadas (véase la página 7). Los tamaños estándar de los paneles son 3' x 10', 4' x 8', 4' x 12' y 5' x 10'. (También hay tamaños personalizados disponibles).

Datos de Carga y Deflexión de Fiberplate®

*Importante: placa de 1/8" diseñada para su uso exclusivo como cubierta; no se recomienda para servicios de soporte de carga.

Profundidad (pulgadas)	Distancia (pulgadas)	Carga Concentrada - Panel Completo							Carga Uniforme - Panel Completo					Carga Concentrada Necesaria para Producir una Deflexión igual a 1 % del Intervalo (lb)		
		Carga Máxima		Carga (lb)					Carga Máxima		Carga (psf)					
		Normal ¹	Firme ²	100	250	500	750	1000	Normal ¹	Firme ²	25	50	75		100	150
1/4	12	229	135	.047	.104	.199	.294	.392	336	205	.010	.014	.022	.029	.043	300 lb
	18	196	117	.079	.181	.351	--	--	99	54	.056	.085	.115	.145	.204	256 lb
	24	181	116	.102	.268	--	--	--	28	15	.177	.327	.476	--	--	223 lb
	36	84	55	.350	--	--	--	--	--	--	--	--	--	--	103 lb	
3/8	12	515	325	.018	.045	.093	.140	.190	480	300	<.01	--	.016	.020	.030	667 lb
	18	455	288	.028	.077	.158	.239	.320	146	91	.026	.050	.075	.099	.148	584 lb
	24	259	149	.100	.195	.355	--	--	64	40	.075	.150	.225	.300	.449	308 lb
	36	154	98	.178	.467	--	--	--	28	17	.258	--	--	--	--	192 lb
1/2	12	960	600	<.01	.025	.048	.075	.100	654	410	<.01	--	.012	.016	.022	1250 lb
	18	853	543	.011	.011	.038	.081	.125	169	26	.125	.041	.057	.074	.106	1184 lb
	24	508	313	.043	.098	.1490	.282	.374	118	72	.051	.089	.127	.165	.241	631 lb
	36	260	157	.127	.283	--	--	--	49	30	.153	.297	.441	--	--	318 lb
3/4	12	3965	2469	.003	.007	.013	.019	.024	1944	1215	.0012	.0025	.0037	.0049	.0074	4750 lb
	18	1798	1123	.009	.024	.043	.063	.079	576	360	.002	.011	.018	.025	.039	2140 lb
	24	1412	882	.019	.042	.075	.106	.133	243	152	.031	.054	.075	.093	.131	1700 lb
	36	1108	693	.027	.066	.129	.188	.243	85	53	.078	.134	.187	.231	.321	1440 lb

Notas:

- (1) La carga normal es la carga que producirá una relación L/D de 125 o 0,375" como máximo
- (2) Firme es la carga que producirá una relación L/D de 200 o 0,25" como máximo.
- (3) Las cargas para distancias cortas normales y firmes se han limitado para tener en cuenta los efectos de cizallamiento.
- (4) La distancia libre es 2" menor que el ancho de la rejilla.

Peso de la Placa

1/8" - 1.3 psf, 1/4" - 2.6 psf, 3/8" - 3.9 psf, 1/2" - 5.2 psf, 3/4" - 7.8 psf

Instalación

- Instálelo utilizando herramientas manuales básicas y una mampostería
- Los kits de montaje de fijaciones se pueden pedir directamente a Fibergrate
- Separe los sujetadores un mínimo de 12"-24" entre sí
- En hormigón, utilice una broca para mampostería y pernos de anclaje para hormigón
- En acero, madera o FRP, taladre y atornille con un conjunto de cabeza de truss
- Se recomienda sellar todos los bordes cortados y los orificios

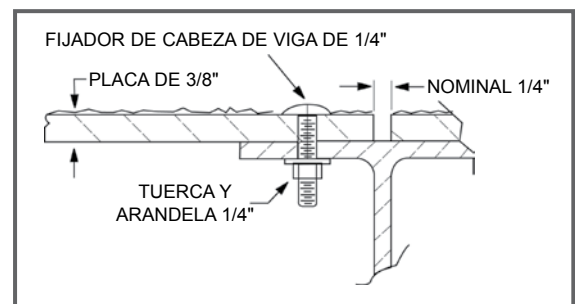

Accesorios y Productos Complementarios

Conjuntos de Clips Para Productos Moldeados

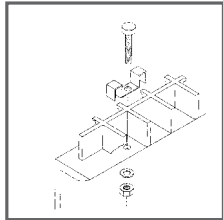

CLIPS DE SUJECIÓN

TIPO M: Fijan los paneles a un soporte de la misma manera que los clips tipo J, pero están diseñados para utilizar dos barras de rejilla adyacentes para un ajuste más seguro. Diseño similar al de los clips de metal para rejillas.

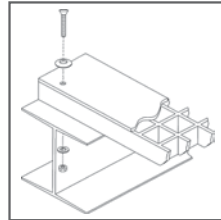

CLIPS ESTRUCTURALES

TIPO WLP: Fijan la rejilla cubierta o placa a una estructura. (También disponibles en acero inoxidable 304)

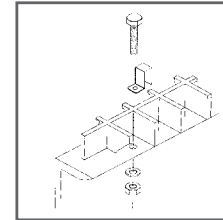

CLIPS DE SUJECIÓN

TIPO J: Fijan los paneles de rejilla a los marcos de soporte

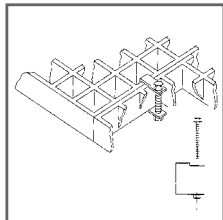

CLIPS PARA PANELES TERMINALES TIPO F:

Proporcionan un método simplificado para unir los bordes de fábrica de paneles adyacentes contiguos.

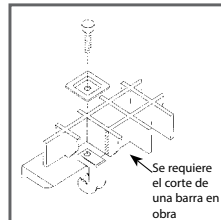

CLIPS DE SUJECIÓN

TIPO G: Fije la rejilla a cualquier pestaña de un elemento estructural, de 3/4" o menos de grosor, sin necesidad de taladrar

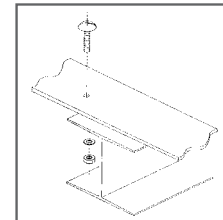

CLIPS TIPO H (CABEZA DE TRUSS): Fijan la placa a una estructura.

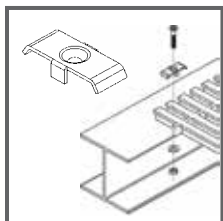

CLIP DE SUJECIÓN TIPO EI:

Fije los paneles a un soporte.

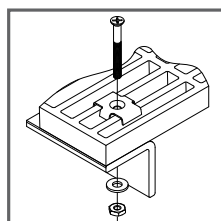

CLIP DE SUJECIÓN TIPO E-1:

Fijar paneles a un soporte.

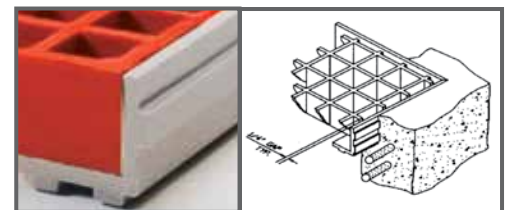

ÁNGULO DE FIJACIÓN EZ ANGLE®:

Diseñado con precisión para un asentamiento sólido de rejillas de 1", 1-1/2", 2" y 3" de profundidad. El ángulo de fijación EZ Angle se suministra en longitudes de 20' para su envío inmediato.

Para obtener instrucciones de instalación animadas, visite nuestro centro de recursos en fibergrate.mx

Pedestales Fibergrate®



Fabricados con la misma exigencia de calidad que todos los productos Fibergrate, los pedestales diseñados especialmente para rejillas moldeadas de malla cuadrada se fabrican para proporcionar un soporte seguro para pisos elevados. Los pisos soportados por pedestales ofrecen gran versatilidad, ya que pueden modificarse o reubicarse según las necesidades del proyecto. Además, los pedestales suelen ser una alternativa más económica frente a los sistemas de soporte de vigas. Disponibles en alturas de 3-1/4" a 72" (con refuerzos adicionales). También disponibles con cabezales simples de 1-1/2" o 2" o con cabezales cuádruples para adaptarse a las rejillas Fibergrate.

Rampas de Rejilla para Bordes

Las nuevas rampas de rejilla para bordes estándar de Fibergrate se pueden utilizar con rejillas moldeadas Fibergrate® de 1", 1-1/2" y 2" de profundidad. Estas rampas se ofrecen en gris oscuro o amarillo y tienen una superficie superior de grano de cuarzo. Se ofrecen en longitudes de 12'; sin embargo, se pueden fabricar fácilmente para satisfacer cualquier requisito de longitud.

Para obtener más información, visite nuestro sitio web: <https://www.fibergrate.mx/productos/accesoriosproductos-complementarios/rampas-de-rejilla-para-bordes/>



Rejilla moldeada Fibergrate® con rampa para borde

Kits de Sellado y Pegado

Para mantener la resistencia a la corrosión y la integridad estructural, Fibergrate ofrece un recubrimiento epoxi transparente en aerosol* para proteger los extremos expuestos de los paneles cortados y otros componentes. Un aerosol cubre aproximadamente 100 pies lineales de rejilla cortada. Los kits de unión vienen en un color natural, sin pigmentar.

*Los kits de sellado de 1/2 pinta siguen estando disponibles con requisitos mínimos de pedido (cada 1/2 pinta cubre entre 20 y 40 pies lineales).

Otros Productos Moldeados

Rejillas Cubiertas

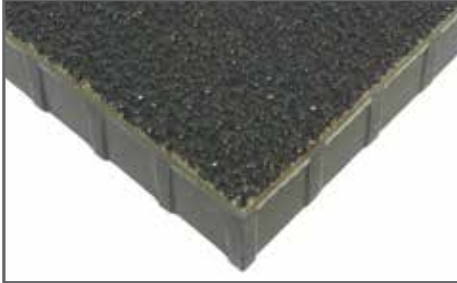

Las rejillas cubiertas se utilizan a menudo en áreas de carga y almacenamiento. Otras aplicaciones incluyen instalaciones de procesamiento de alimentos, donde las pasarelas con rejillas cubiertas evitan la contaminación de las cintas transportadoras o las superficies de trabajo situadas debajo; instalaciones donde las rejillas cubiertas proporcionan una superficie para caminar y controlan los olores del subsuelo; pasarelas sobre tanques y depósitos; y pisos sólidos donde los tacones delgados podrían ser un riesgo de tropiezo con rejillas de malla abierta. Las rejillas cubiertas Fibergrate® incluyen una cubierta de fibra de vidrio con granulado fijada secundariamente a un panel de rejilla moldeado. Las rejillas cubiertas ofrecen una superficie resistente y nivelada para el tránsito de personas o carros, proporcionando valores de rigidez aproximadamente un 50 % superiores a los de las rejillas de malla abierta. Su cubierta superior estándar con granulado garantiza una base segura.

Las rejillas cubiertas de Fibergrate consisten en una placa de 1/8" o 1/4" de profundidad aplicada a las rejillas Fibergrate de profundidad estándar. Están disponibles en los sistemas de resina Corvex®, Vi-Corr®, FGI-AM®, ELS y XFR.

Notas:

1. Se recomienda utilizar clips de sujeción tipo WLP para fijar los paneles de rejilla cubiertos de Fibergrate a los soportes estructurales con el fin de eliminar posibles daños en la rejilla. Fibergrate proporciona 8 clips de sujeción WLP por panel.
2. Para obtener datos sobre la carga, consulte las páginas 9-11 y utilice un multiplicador de 0,5. Esto se limita a rejillas de 1" a 2" de profundidad. No se recomienda cubrir rejillas de 3/4" o 1/2".

Soluciones para Superficies de Trabajo



Las plataformas para estaciones de trabajo de Fibergrate están disponibles en una variedad de estilos, alturas y tamaños para proporcionar una solución segura, antiderrapante, resistente a la corrosión y ergonómica para sus instalaciones. Desde soportes de trabajo portátiles de una sola pieza hasta plataformas de acceso fijas a gran escala, Fibergrate le ayudará a encontrar la solución perfecta para su entorno de trabajo.

Safe-T-Stand®: Las plataformas Safe-T-Stand tienen una superficie granulada que proporciona una superficie segura y antiderrapante, mientras que su diseño resistente alivia la tensión en los pies, las piernas y los músculos de la espalda. Las plataformas están disponibles en alturas de 2", 4", 6", 8" y 10" y tienen soportes de goma antiderrapantes para mayor seguridad. La solidez comprobada, la resistencia a los impactos y la durabilidad general de las estructuras de FRP hacen que las plataformas Safe-T-Stand sean igualmente utilizables en cualquier industria de procesos o entorno de fabricación. Las plataformas Safe-T-Stand estándar se fabrican con una resina de grado alimenticio especialmente diseñada y aprobada por el USDA para plantas de procesamiento de alimentos y bebidas. La línea completa de sistemas de resina Fibergrate está disponible para aplicaciones no alimentarias.

Soportes de Goma para Rejillas Moldeadas: Los soportes de goma de diseño especial son una forma económica de crear una plataforma de trabajo elevada y ergonómica para usar alrededor de máquinas, tornos y en áreas húmedas. Con los soportes de goma, las instalaciones disponen de una solución rentable para elevar las rejillas de drenaje o de flujo de agua y crear plataformas seguras y ergonómicas. Los soportes elevan la rejilla 1/2 pulgada por encima del suelo y, junto con la malla abierta, protegen a los trabajadores al permitir que los residuos y los fluidos caigan por debajo de la superficie de apoyo, lo que elimina los riesgos de resbalones y caídas.

Soluciones de Plataformas a la Medida Fibergrate®: El enfoque integral de Fibergrate para brindar soluciones de plataformas a la medida incluye servicios de diseño, fabricación e instalación. Desde simples estaciones de trabajo portátiles hasta complejas plataformas multifacéticas, el personal experto de Fibergrate puede proporcionar a su instalación la solución de plataforma personalizada perfecta.

Guía de Resistencia Química

Entorno Químico	% Concentración	Temp F	Moldeado Fibergrate®				Pultruido Safe-T-Span®	
			Vi-Corr®	Corvex®	FGI-AM®	XFR	VEFR	ISOFR
Acido Acético	50	MAX	C	C	C	I	C	C
Acetona	100	75	S	I	I	I	I	N
Alcoholes	100	120	C	I	I	S	I	I
Aluminio	TODO	MAX	C	C	C	C	C	C
Cloruro de Aluminio	TODO	MAX	C	C	C	C	C	C
Fluoruro de Aluminio	20	75	C	I	I	I	I	I
Hidróxido de Amonio	30	75	C	N	N	N	I	N
Sales de Amonio Neutras	TODO	120	C	C	C	S	C	S
Sales de Amonio: Agresivas	TODO	75	S	I	I	I	T	N
Disolventes Aromáticos	TODO	75	T	N	N	N	N	N
Sales de Bario	TODO	MAX	C	C	C	C	C	C
Benceno	100	140	I	I	I	I	I	N
Licor Negro (fábrica de celulosa)	TODO	MAX	C	I	I	I	I	N
Licor Blanqueador (fábrica de celulosa)	TODO	MAX	C	I	I	N	I	N
Hidróxido de Calcio	25	MAX	C	S	S	I	S	I
Hipoclorito de Calcio	TODO	MAX	C	I	I	I	I	N
Sales de Calcio	TODO	MAX	C	C	C	C	C	C
Tetracloruro de Carbono	100	75	C	I	I	S	S	N
Hidrocarburos Clorados	100	75	T	T	T	N	T	T
Dióxido de Cloro	SAT	140	C	N	N	N	S	N
Agua Clorada	SAT	120	C	I	I	I	I	N
Cloro, Húmedo	SAT	MAX	C	N	N	N	N	N
Clorobenceno	100	75	S	N	N	N	N	N
Clorobenceno	TODO	Hasta 100	C	N	N	N	N	N
Cloroformo	100	75	N	N	N	N	N	N
Acido Crómico	50	140	S	S	S	N	I	N
Acido Cítrico	TODO	MAX	C	C	C	C	C	C
Recubrimiento de Cianuro de Cobre	TODO	125	C	S	S	N	S	I
Sales de Cobre	TODO	MAX	C	C	C	C	C	C
Petróleo Crudo (dulce o ácido)	TODO	MAX	C	C	C	C	C	C
Diclorobenceno	100	75	T	N	N	N	N	N
Eteres	75	75	T	N	N	N	N	N
Cloruro Férrico	100	MAX	C	C	C	C	C	C
Sales Férricas	TODO	MAX	C	C	C	C	C	C
Sales de Flúor + HCl	TODO	75	C	S	S	I	I	N
Acido Fluosilícico	10	75	C	S	S	S	S	I
Formaldehído	37	150	C	I	I	I	S	I
Acido Fórmico	25	100	C	S	S	I	S	I
Combustible (diésel, queroseno, gasolina)	TODO	100	C	C	C	C	C	C
Glicerina	100	MAX	C	C	C	C	C	C
Licor Verde (fábrica de pasta de papel)	TODO	MAX	C	N	N	N	I	N
Acido Bromhídrico	48	MAX	S	S	S	I	I	N
Acido Clorhídrico	10	MAX	C	S	S	C	S	S
Acido Clorhídrico	30	MAX	C	S	S	I	I	I
Acido Clorhídrico (concentrado)	TODO	Hasta 180	I	N	N	N	N	N
Acido Cianhídrico	TODO	MAX	C	I	I	I	S	I
Acido Fluorhídrico	20	75	S	N	N	N	N	N
Peróxido de Hidrógeno	30	75	C	N	N	I	S	N
Acido Láctico	100	MAX	C	C	C	C	C	C
Lodos de Cal	SAT	MAX	C	C	C	C	C	C
Cloruro de Litio	SAT	MAX	N	N	N	N	N	N
Sales de Litio	TODO	MAX	C	C	C	C	T	T
Sales de Magnesio	TODO	MAX	C	C	C	C	C	C
Acido Maleico	100	MAX	C	S	S	C	S	I
Cloruro de Mercurio	100	MAX	C	C	C	C	C	C
Sales de Níquel	TODO	MAX	C	C	C	C	C	C
Acido Nítrico	20	120	C	S	S	I	I	I
Acido Nítrico	35	100	C	N	N	I	I	N
Acido Nítrico	40	Ambiente	I	N	N	N	N	N
Nítrico, Fluorhídrico	20:2	75	I	N	N	N	N	N
Acido Nitroso	10	75	C	C	C	C	C	C
Ozono para Tratamiento de Aguas Residuales		100	C	C	C	C	C	C
Percloroetileno	100	75	S	N	N	N	I	N
Fenol	10	75	C	N	N	N	I	N
Fenol	88	Ambiente	S	N	N	N	N	N
Acido Fosfórico	85	MAX	C	C	C	C	C	S
Acido Fosfórico, Super	115	MAX	C	I	I	S	S	N
Hidróxido de Potasio	10	120	C	I	I	N	S	N
Sales de Potasio	TODO	MAX	C	C	C	C	C	C
Nitrato de Plata	100	MAX	C	C	C	C	C	C
Cianuro de Sodio	TODO	75	C	I	I	I	S	I
Hidróxido de Sodio	50	MAX	C	I	I	N	I	N
Hidróxido de Sodio	10	MAX	C	N	N	N	N	N
Hipoclorito de Sodio (estable)	10	100	C	S	S	S	S	I
Sales de Sodio Neutras	TODO	MAX	C	C	C	C	C	C
Sales de Sodio: Agresivas	TODO	75	S	I	I	I	T	N
Dióxido de Azufre	SAT	MAX	C	S	S	S	S	S
Acido Sulfúrico	25	MAX	C	S	S	S	S	I
Acido Sulfúrico	50	MAX	C	S	S	S	S	N
Acido Sulfúrico	75	100	C	I	I	I	I	N
Tolueno	100	120	S	I	I	N	I	N
Tricloroetano 1,1,1	TODO	75	S	I	I	I	I	N
Fosfato Trisódico	50	MAX	C	I	I	I	I	N
Agua (dulce, salada, D.I. moderada)	100	MAX	C	C	C	C	C	C
Cloro Húmedo/Acido Clorhídrico	10-20	Hasta 350	S	N	N	N	N	N
Licor Blanco (fábrica de pasta de papel)	TODO	MAX	C	I	I	I	S	N
Recubrimiento de Cloruro de Zinc	TODO	75	C	S	S	S	S	N
Sales de Zinc	100	MAX	C	C	C	C	C	C

C - Exposición continua de la rejilla al entorno químico indicado a la temperatura indicada.
 S - Exposición frecuente de la rejilla a salpicaduras y derrames del entorno químico indicado, a la temperatura indicada.
 I - Exposición poco frecuente de la rejilla a salpicaduras y derrames del entorno químico indicado, a la temperatura indicada, y limpieza o lavado inmediato de la rejilla.
 N - No recomendado para las concentraciones y temperaturas indicadas.
 T - Prueba

Consulte a Fibergrate para obtener recomendaciones sobre corrosión en concentraciones, temperaturas o productos químicos que no se mencionan en esta guía. La temperatura máxima es de 180 °F para ViCorr y VEFR pultruido; 150 °F para Corvex, FGI-AM, XFR e ISOFR pultruido. La información contenida en esta Guía de Corrosión es correcta según el leal saber y entender de Fibergrate. Se basa en una amplia experiencia con rejillas de fibra de vidrio en aplicaciones corrosivas. Dado que las condiciones de uso reales difieren y que se producirán mezclas de corrosivos durante el servicio, el usuario final debe realizar pruebas de uso en condiciones reales. La responsabilidad de Fibergrate por reclamaciones derivadas del incumplimiento de la garantía, negligencia o cualquier otra causa se limita al precio de compra del material vendido por Fibergrate. Hay cupones de prueba disponibles bajo petición específica.

Productos y Services Fibergrate



Rejilla Moldeada Fibergrate®

Las rejillas moldeadas Fibergrate® están diseñadas para ofrecer el máximo rendimiento y fiabilidad, incluso en las condiciones más exigentes. Fibergrate ofrece la selección más amplia del mercado, con múltiples resinas y más de veinte configuraciones de rejillas disponibles en muchos tamaños de paneles y superficies.



Rejillas Industriales y Peatonales Pultruidas Safe-T-Span®

Combinando resistencia a la corrosión, larga vida útil y bajo mantenimiento, Safe-T-Span® proporciona resistencia unidireccional para aplicaciones de rejillas industriales y peatonales pultruidas.



Perfiles Estructurales Dynaform®

Fibergrate ofrece una amplia gama de perfiles estructurales pultruidos Dynaform® estándar para uso industrial y comercial, incluyendo vigas tipo I, vigas de ala ancha, tubos redondos y cuadrados, barras, varillas, canales, ángulos de alas iguales y placas.



Barandales y Escaleras Dynarail® & DynaRound™

Fáciles de montar a partir de componentes duraderos o diseñados y prefabricados según sus especificaciones, los sistemas de barandales Dynarail® de tubo cuadrado y DynaRound™ de tubo redondo, junto con los sistemas de escaleras de seguridad Dynarail®, cumplen o superan los requisitos de seguridad y diseño de la OSHA y los estrictos códigos de construcción.

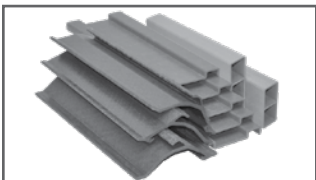

Soluciones Compuestas Personalizadas

La combinación de los servicios de diseño, fabricación y producción de Fibergrate permite a Fibergrate ofrecer soluciones compuestas personalizadas para satisfacer los requisitos específicos de nuestros clientes. Ya sea a través de perfiles pultruidos únicos o de moldes abiertos personalizados, Fibergrate puede ayudarle a hacer realidad su visión.



Servicios de Diseño y Fabricación

Combinando su experiencia en ingeniería con su conocimiento de las aplicaciones de la fibra de vidrio, Fibergrate ofrece el diseño y la fabricación integral de estructuras de fibra de vidrio, incluyendo plataformas, pasarelas, escaleras, barandales y estructuras de soporte de equipos.



Red Mundial de Ventas y Distribución

Ya sea que un cliente requiera una plataforma en una mina de Sudáfrica o rejillas en una plataforma petrolera en el Mar del Norte, o pasillos en una planta de queso en Wisconsin hasta barandales en una instalación de tratamiento de agua en Brasil, Fibergrate cuenta con ubicaciones de ventas y servicio en todo el mundo para satisfacer las necesidades y superar las expectativas de cualquier cliente.

Fibergrate Composite Structures Inc. considera que la información aquí contenida es verdadera y precisa. Fibergrate no ofrece garantía, expresa o implícita, basada en esta documentación y no asume ninguna responsabilidad por los daños consecuentes o incidentales derivados del uso de estos productos y sistemas descritos, incluida cualquier garantía de comerciabilidad o idoneidad. La información aquí contenida solo puede utilizarse con fines de evaluación. Las marcas y nombres comerciales que aparecen en este documento, ya sean registrados o no, son propiedad de Fibergrate Composite Structures Inc.

Descargo de responsabilidad general: La protección antimicrobiana Microban® se limita al producto en sí y no está diseñada para proteger a los usuarios de estos productos contra microorganismos causantes de enfermedades, enfermedades transmitidas por los alimentos, ni como sustituto de las prácticas normales de limpieza e higiene. Microban International, Ltd. no realiza afirmaciones directas ni implícitas sobre la salud de los productos que contienen la protección antimicrobiana Microban®. Los datos, las fotomicrografías y la información presentados se basan en pruebas de laboratorio estándar y se proporcionan con fines comparativos para corroborar la actividad antimicrobiana para usos no relacionados con la salud pública.

Descargo de responsabilidad sobre marcas comerciales: Microban® es una marca comercial registrada de Microban Products Company.

©Fibergrate Inc. 2019 N.º de Pieza SP885105-01/24-2.5 Impreso en EE. UU

